



REPÚBLICA FEDERATIVA DO BRASIL

DIÁRIO OFICIAL

SEÇÃO III

ANO XXVIII — Nº 187

CAPITAL FEDERAL

SEGUNDA-FEIRA, 5 DE OUTUBRO DE 1970

DEPARTAMENTO NACIONAL DA PROPRIEDADE INDUSTRIAL

DIVISÃO DE PATENTES

De 29 de setembro de 1970

Notificação

Depois de decorrido o prazo de 60 dias, a partir da presente data para recurso ou impugnação e se nenhum interessado do mesmo se valer ficam notificados os requerentes abaixo mencionados para comparecer a este Departamento a fim de efetuarem o pagamento da taxa final, dentro do prazo de 60 dias, contados da data em que tiver expirado aquele prazo de recurso.

Privilegio de invenção deferidos

Nº 112.783 — Mecanismo e processo para controle de sinterização — United States Steel Corporation.

Nº 129.137 — Processo de tratamento térmico e extrusão de ligas de alumínio — Kaiser Aluminum & Chemical Corporation.

Notificação

Ficam notificados os requerentes abaixo mencionados, para comparecer a este Departamento, a fim de efetuarem o pagamento da taxa final e da primeira anuidade dentro do prazo de 60 dias.

Privilegio de invenção indeferidos

Nº 144.891 — Processo e aparelho para a polimerização de etileno — Halcon International Inc.

Nº 163.043 — Processo para a alimentação de órgãos de fusão — SNIA — Viscosa Società Nazionale Industriale Applicazioni Viscosa S. p. A.

Nº 168.461 — Cesta de Centrifuga — The Western States Machine Company.

Nº 170.063 — Aperfeiçoamentos em ou relativos a máquinas de colêr algodão — Deere & Company.

Nº 137.570 — Composição refratária — Ywata Iron & Steel Co. Ltd.

Nº 160.418 — Ducha manual — Piazza Hnos. S. A. Industrial y Comercial.

Nº 163.009 — Composições de serviço pesado, de espumação controlada de desmanchamento rápido de espuma — Colgate Palmolive Company.

Nº 176.285 — Detergentes sintéticos e processo para a produção dos mesmos — William A. Fessier.

REVISTA DA PROPRIEDADE INDUSTRIAL

Modelo industrial indeferido

Nº 185.926 — Original disposição em tapetes, colchas, cortinas, oleados e toda classe de produtos similares — Helio de Araujo Gomide.

Exigências técnicas

Nº 107.344 — Phillips Petroleum Company.

Nº 148.310 — Institut Français du Pétrole, des Carburants et Lubrifiants.

Nº 149.374 — Bejs i Vasteras Ab e Nitroglycerin Aktiebolaget.

Nº 175.460 — Dow Corning Corporation.

Nº 176.527 — Johns Manville Corporation.

Nº 149.416 — Pullman Incorporated.

Nº 186.335 — S. A. White Martins.

Nº 186.340 — Mario Ramos e Meyer Rosenfeld.

Nº 186.375 — Ford Motor Company.

Nº 186.393 — Oscar Sizenando Ely.

Nº 186.406 — Fusivawa Pharmaceutical Co. Ltd.

Nº 186.410 — Carlos Eduardo da Camara Cox.

Nº 186.411 — Carlos Eduardo da Camara Cox.

Nº 186.412 — Buckman Laboratories Inc.

Nº 186.424 — Centralny Laboratorium Przemyslu Koncentratow Spozyczecz.

Nº 186.438 — Camilo Soares Barbosa.

Nº 186.442 — Ataduras Mediciniais São José Ltda.

Nº 186.443 — Aktiebolaget Bofors.

Nº 186.444 — N. V. Koninklijke Pharmaceutische Fabrieken V. H. Brocades Steeman & Pharmacia.

Nº 186.478 — Pfizer Corporation.

Nº 186.485 — Agrima Equipamentos e Máquinas Agrícolas S. A.

Nº 186.487 — Agrima Equipamentos e Máquinas Agrícolas S. A.

Nº 186.488 — Bristol Myers do Brasil S. A. Cosméticos e Artigos de Toucador.

Nº 186.502 — Amchem Products Inc.

Nº 192.986 — Aktiebolaget Vbro Verken.

Nº 195.232 — Danfoss A. S.

Nº 195.487 — Ciba Société Anonyme (em alemão Ciba Aktiengesellschaft) (em inglês Ciba Ltd.).

Nº 195.488 — Lawrence R. Sperberg.

Nº 195.497 — Phillips Petroleum Company.

Nº 195.498 — The Bendix Corporation.

Nº 195.499 — F. Hoffmann-La Roche & Cie. Société Anonyme (F. Hoffmann-La Roche & Co. Aktiengesellschaft).

Nº 195.506 — Deutsche Gold und Silber Scheideanstalt Vormals Rosessler.

Nº 195.518 — Reckitt & Sons Ltd.

Nº 195.519 — Hiab Foco Aktiebolag.

Nº 195.521 — Standard Electrica S. A.

Nº 195.522 — Santiago Barroso Machado.

Nº 195.523 — Ab Astra.

Nº 195.524 — The Norwich Pharmaceutical Company.

Nº 195.525 — Cerâmica Filippo Marazzi S. p. A.

Nº 195.526 — The Norwich Pharmaceutical Company.

Nº 195.527 — American Cyanamid Company.

Nº 195.528 — Eastman Kodak Company.

Nº 195.529 — Xerox Corporation.

Nº 195.530 — Xerox Corporation.

Nº 195.531 — Heppenstall Company.

Nº 195.532 — Illinois Tool Works Inc.

Nº 195.533 — Carlos Arguello e Fundação de Amparo à Pesquisa do Estado de São Paulo.

Nº 195.534 — Walter Rodrigues Rocha.

Nº 155.524 — International Harvester Company.

Nº 159.590 — Irmãos Piccin.

Nº 166.070 — Axel Luenke.

Nº 170.534 — M. W. M. Motors Diesel S. A.

Nº 177.576 — Lonza S. A.

Nº 183.786 — Federal Mogul Corporation.

Nº 183.883 — Monsanto Company.

Nº 184.208 — Vyzkumny Ústav Bavlňarský.

Nº 184.232 — Gyl Massis Sintéticos do Brasil Ltda.

Nº 184.422 — Parks Cramer Company.

Nº 184.656 — Dunlop Rubber Company Ltd.

Nº 195.537 — Pirelli Società Azion.

Nº 195.538 — Pierino de Pietro.

Nº 195.541 — Rinaldo Bianchini.

Nº 195.542 — Plastikung Indústria e Comércio Ltda.

Nº 195.548 — Manufatura de Brinquedos Estrêla S. A.

Nº 195.555 — Eduardo de Lima Castro Neto.

Nº 195.358 — Gilberto Dib e Joao Luiz Ferreira de Camargo.

Nº 195.559 — The Norwich Pharmaceutical Company.

Nº 195.560 — N. V. Philips' Gloeilampenfabrieken.

Nº 195.564 — Destilata Medellin S. A.

Nº 195.568 — The National Cash Register Company.

Nº 195.569 — Union Carbide Corporation.

Nº 195.570 — Société Anonyme André Citroën.

Nº 195.571 — E. R. Squibb & Sons Inc.

Nº 195.572 — Emery I. Vayl.

Nº 195.574 — Alberto Figueiredo Cunha.

Nº 195.575 — José Trevisan e José Trevisan Filho.

Nº 195.579 — Robert Hildebrand.

Nº 195.582 — José de Almeida Marques.

Nº 195.583 — Mario Gragnani.

Nº 195.584 — Ricardo Auler Netto.

Nº 196.707 — N. V. Philips' Gloeilampenfabrieken.

Nº 196.708 — Merck & Co. Inc.

Nº 222.215 — Warner — Lambert Pharmaceutical Company.

Nº 195.539 — Spenco, Incorporated.

Nº 195.540 — Bruno Drausio Buoro.

Nº 195.557 — Vapor Corporation.

Nº 195.561 — U. S. Industries Inc.

Nº 195.562 — N. V. Philips' Gloeilampenfabrieken.

Nº 195.563 — Nordisk Plaster Industri A. S.

Nº 195.576 — Mapomel Resinas Sintéticas Ltda.

Nº 195.598 — Aktieselskabet Brodrene Hartmann.

Nº 195.599 — Asahi Kasei Kogyo Kabushiki Kaisha.

Nº 195.601 — Xerox Corporation.

Nº 195.602 — Xerox Corporation.

Nº 195.604 — Santiago Barroso Machado.

Nº 195.606 — Kelsey Hayes Company.

Nº 195.607 — Robertshaw Controls Company.

Nº 195.608 — Phillips Petroleum Company.

Nº 195.609 — Interstruct Corporation.

Nº 195.586 — Plavite Indústria de Plásticos S. A.

Nº 195.588 — Hidromol Encanamentos Hidráulicos Ltda. — Oponente ao termo número 195.588.

Oposição

EXPEDIENTE

DEPARTAMENTO DE IMPRENSA NACIONAL

DIRETOR-GERAL

ALBERTO DE BRITTO PEREIRA

CHEFE DO SERVIÇO DE PUBLICAÇÕES

CHEFE DA SEÇÃO DE REDAÇÃO

J. B. DE ALMEIDA CARNEIRO

FLORIANO GUIMARÃES

DIÁRIO OFICIAL

SEÇÃO III

Seção de publicação de exposições do Departamento Nacional de Propriedade Industrial do Ministério da Indústria e do Comércio

Impresso nas oficinas do Departamento de Imprensa Nacional
BRASÍLIA

ASSINATURAS

REPARTIÇÕES E PARTICULARES		FUNCIONÁRIOS	
Semestre	Cr\$ 30,00	Semestre	Cr\$ 22,50
Ano	Cr\$ 60,00	Ano	Cr\$ 45,00
Exterior		Exterior	
Ano	Cr\$ 65,00	Ano	Cr\$ 50,00

PORTE AEREO

Semestre	Cr\$ 102,00	Ano	Cr\$ 204,00
----------------	-------------	-----------	-------------

NOMERO AVULSO

— O preço do número avulso figura na última página de cada exemplar.

— O preço do exemplar atrasado será acrescido de Cr\$ 0,01, se do mesmo ano, e de Cr\$ 0,01 por ano, se de anos anteriores.

1) O expediente das repartições públicas, destinado à publicação, será recebido na Seção de Comunicações até as 17 horas. O atendimento do público pela Seção de Redação será de 12 às 18 horas.

2) Os originais para publicação, devidamente autenticados, deverão ser datilografados diretamente, em espaço dois, em papel acetinado ou apergaminhado, medindo 22x33 centímetros, sem emendas ou rasuras que dificultem a sua compreensão, em especial, quando contiverem tabelas.

Serão admitidas cópias em tinta preta e indelével, a critério do D.I.N.

3) As reclamações pertinentes à matéria retribuída, nos casos de erro ou omissão, serão encaminhadas, por escrito, à Seção de Redação até o quinto dia útil subsequente à publicação.

4) As assinaturas serão tomadas no D.I.N. O transporte por via aérea será contratado separadamente com a Delegacia da Empresa Brasileira de Correios e Telégrafos em Brasília. Esta poderá se encarregar também de encaminhar o pedido de assinatura ao D.I.N. Neste caso, o assinante dirigirá ao D.I.N. o pedido de assinatura e o pagamento do valor correspondente, na forma do item seguinte.

5) A remessa de valores para assinatura, que será acompanhada de esclarecimentos quanto à sua aplicação, será feita somente por

cheque ou vale postal, em favor do Tesoureiro do Departamento de Imprensa Nacional. Quanto ao contrato de porte aéreo, em favor da Delegacia Regional da Empresa Brasileira de Correios e Telégrafos em Brasília.

6) No caso de porte aéreo para localidade não servida por esse meio de transporte, a Delegacia Regional da Empresa Brasileira de Correios e Telégrafos em Brasília se obriga a completar o encaminhamento ao destinatário por outras vias, independentemente de acréscimo no preço.

7) A Delegacia Regional da Empresa Brasileira de Correios e Telégrafos em Brasília reserva-se o direito de reajustar os seus preços, no caso de elevação de tarifas comerciais aéreas, mediante aviso-prévio aos assinantes.

8) Os prazos de assinatura do porte aéreo poderão ser semestral ou anual e se iniciarão sempre no primeiro dia útil do mês subsequente. O prazo das assinaturas para o Exterior é somente anual e não haverá transporte por via aérea.

9) A renovação deverá ser solicitada com antecedência de 30 dias do vencimento da assinatura e do porte aéreo vencidos, serão suspensos independentemente de aviso-prévio.

10) Para receberem os suplementos às edições dos órgãos oficiais, os assinantes deverão solicitá-los no ato da assinatura.

Retificação de clichê

Nº 865.696 — The Stoogens de Americo Henrique da Motta — Classe 50 — Clichê publicado em 24 de setembro de 1970.

Nº 855.894 — Diretec de Diretec — Diretrizes Técnicas de Planejamento S. C. — Classe 50 — Clichê publicado em 24-9-70.

Nº 865.901 — Medaka de Medaka Indústria de Artífatos e Metais Limitada — Classe 11 — Clichê publicado em 24-8-70.

Nº 865.919 — Titulo Juristec Contabil de Juristec Contabil Ltda. — Classe 33 — Clichê publicado em 24 de setembro de 1970.

Nº 865.920 — Sexquare de Sexquare Aços Treilados Ltda. — Classe nº 5 — Clichê publicado em 24-9-70.

Nº 965.922 — Uyba de Uyba — Industrial, Instrumentos de Medição Ltda. — Classe 21 — Clichê publicado em 24-9-70.

Nº 835.927 — Auditoria Técnico Fiscal de Ynel Alves de Camargo & Cia. Ltda. — Classe 50 — Clichê publicado em 24-9-70.

Nº 865.929 — Kiporta de Kiporta Indústria e Comércio Ltda. — Classe 16 — Clichê publicado em 24 de setembro de 1970.

Nº 833.001 — Cafe Serrano de Djalma Maciel — Classe 41 — Clichê publicado em 24-9-70.

Nº 866.009 — Morro das Antas de Indústria e Comércio de Bebidas Farroupilha Ltda. — Classe 42 — Clichê publicado em 24-8-70.

Nº 836.010 — Sekonda de Elco Cloks & Watches Ltd. — Classe 8 — Clichê publicado em 24-9-70.

Nº 866.086 — Boite Tropicalia de Reimundo & Eurico Ltda. — Classes 35, 41 e 42 — Clichê publicado em 24-9-70.

Titulo de estabelecimento

Nº 866.112 — Pulvi — Fo. de Pulvi — Fol Indústria e Comércio de Ferritizantes Ltda. — Classe 2 — Clichê publicado em 24-9-70.

Nº 866.146 — Divugraf de Divugraf Ltda. — Classe 50 — Clichê publicado em 24-9-70.

Nº 866.156 — Lenzo, de Michel Chaya Moghrabi — classe 36 — clichê publicado em 24-9-70.

Nº 635.799 — Maniva, de Maniva — Raspa de Mandioca Ltda. — classe 41 — clichê publicado em 31 de julho de 1964.

Nº 690.671 — Inesquecível, de Avon Products, Inc. — classe 48 — clichê publicado em 21-7-65.

Nº 690.673 — Kabit, de Avon Products, Inc. — classe 48 — clichê publicado em 21-7-65.

Nº 867.011 — Capela, de Dias Martins S. A. Mercantil e Industrial — classe 41 — clichê publicado em 10 de janeiro de 1969.

Nº 867.008 — "FV" Fig. de Circunferência, de Expresso Fonseca Júnior Ltda. — classe 50 — clichê publicado em 10-1-69.

Nº 867.016 — Polisterol, de Ormonoterapia Richter do Brasil S. A. — classe 8 — clichê publicado em 10-1-69.

Nº 867.022 — Titulo de Estabelecimento "Plavin", de Plásticos Plavinil S. A. — classe 33 — clichê publicado em 10-1-69.

Nº 867.074 — Conidure, de Conidure — Chapas Perfuradas Ltda. — classe 5 — clichê publicado em 10 de janeiro de 1969.

Nº 867.075 — Caridure — Chapas Perfuradas Ltda. — classe 11 — clichê publicado em 10-1-69.

Nº 867.097 — Emblemática, de Barquinha & Filhos Ltda. — classe 42 — clichê publicado em 10-1-69.

Nº 867.300 — A B C T, de Associação Brasileira de Criadores de Cavalos de Trote — classe 50 — clichê publicado em 13-1-69.

Nº 867.313 — Show Fator, de Sociedade Rádio e TV Alterosa Ltda. — classe 32 — clichê publicado em 13-1-69.

Nº 867.323 — Carvita, de Laboratório Mercex Ltda. — classe 2 — clichê publicado em 13-1-69.

Nº 867.337 — Forak, de Forak Comercial Ltda. — classe 50 — clichê publicado em 13-1-69.

Nº 867.333 — Tracsyn, de The Goodyear Tire & Rubber Company — classe 21 — clichê publicado em 14 de janeiro de 1969.

Nº 867.338 — Forak, de Forak Comercial Ltda. — classe 8 — clichê publicado em 14-1-69.

Nº 867.342 — Sanix, de Indústrias Químicas Anhembi S. A. — classe 2 — clichê publicado em 14-1-69.

Nº 867.353 — Sinal de Propaganda "Promave", de Promoções de Administração de Veículos-Ceance — classes 21 e 33 — clichê publicado em 14 de janeiro de 1969.

Nº 867.364 — Ercamo, de Ercamo Ltda. — classe 50 — clichê publicado em 14-1-69.

Nº 867.365 — Libra C/Desenho, de Ercamo Ltda. — classe 8 — clichê publicado em 14-1-69.

Nº 867.435 — Zé Gás, de Helio Gás S. A. Com. e Ind. — classe 34 — clichê publicado em 14-1-69.

Nº 867.452 — Zé Gás, de Helio Gás S. A. Com. e Ind. — classe 33 — clichê publicado em 14-1-69.

Nº 867.457 — Damo, de Indústria de Copinhos Para Sorvete Damo Li-

mitada — classe 41 — clichê publicado em 14-1-69.

Nº 867.493 — Top-Pine, de Hermann Ind. e Com. Ric S. A. — classe 46 — clichê publicado em 14 de janeiro de 1969.

Nº 867.494 — Top-Pine, de Hermann Ind. e Com. Ric S. A. — classe 48 — clichê publicado em 14 de janeiro de 1969.

Nº 867.496 — Waso-Cid, de Hermann Ind. e Com. Ric S. A. — classe 48 — clichê publicado em 14 de janeiro de 1969.

Nº 867.504 — Faisão Dourado, de Ind. e Com. de Plásticos Faisão Dourado Ltda. — classe 28 — clichê publicado em 14-1-69.

Nº 867.516 — Titulo de Estabelecimento "Loja Cirúrgica", de Comercial São Lucas Ltda. — classe 10 — clichê publicado em 14-1-69.

Nº 867.619 — Expressão de propaganda "Koratron Você pode lavar... Não precisa passar", de Koratron do Brasil S. A. Ind. e Com. — classe 23 — clichê publicado em 17-1-69.

Nº 867.230 — Fingrop de Bundy do Brasil Conectores Ltda. — Classe 8, clichê publicado em 14-1-69.

Nº 867.524 — Emblemática "Shell" de Shell International Petroleum Company Limited — Classe 33, clichê publicado em 14 de janeiro de 1969.

Nº 867.530 — Comptella de Shell International Petroleum Company Limited — Classe 47, clichê publicado em 14 de janeiro de 1969.

Nº 867.544 — O Frango Bom de J. da Costa e Silva & Filhos Ltda., classe 41, clichê publicado em 14 de janeiro de 1969.

Nº 86.557 — Ard de Edpec, Inc. — Classe 32, clichê, publicado em 14 de janeiro de 1969.

Nº 867.563 — Price Waterhouse Peat & Co. de Price Waterhouse

Peat & Co. — Classe 50, clichê publicado em 14 de janeiro de 1969.

Nº 867.568 — Roche de Produtos Químicos e Farmacêuticos S.A. — Classe 10, clichê publicado em 14 de janeiro de 1969.

Nº 867.577 — Sinal de Propaganda "Consortio Nacional de Mudanças e Transportes" de Transportadora Manchester Ltda. — Classe 33, clichê publicado em 14-1-69.

Nº 867.578 — Sinal de Propaganda "Consortio Nacional de Mudanças Interstaduais" de Transportadora Manchester Ltda., — Classe 33, Limited — Classe 47, clichê publicado em 14 de janeiro de 1969.

Nº 867.589 — Val de Val-Vanguarda Ltda. — Classe 50, clichê publicado em 16 de janeiro de 1969.

Nº 867.612 — Minerva de S.A. Lanificio Minerva — Classe 36, clichê publicado em 16 de janeiro de 1969.

Nº 867.637 — Quem é quem na politica brasileira de Josemar Toscano Dantas — Classe 32, clichê publicado em 17 de janeiro de 1969.

Nº 867.639 — Café Singular de Nilson Pereira de Novais — Classe 41, clichê publicado em 17 de janeiro de 1969.

Nº 867.654 — Gestalt de Gestalt Assessoria Publicitária Ltda., classe 32, clichê publicado em 17 de janeiro de 1969.

Nº 867.660 — Vibraton de Paulo Ignácio de Almeida — Classe 10, clichê publicado em 17 de janeiro de 1969.

Nº 867.662 — Arlete de Atma Paulista S.A. Indústria e Comércio, — Classe 49, clichê publicado em 17 de janeiro de 1969.

Nº 867.667 — Titulo de Estabelecimento "Camisaria La Habanera" de Tabasaria La Habanera Ltda. classe 36 clic. publicado em 17-1-69.

Nº 867.669 — Controller de Controller Ltda. classe 5 clic. publicado em 17-1-69.

Nº 867.679 — Incoplasa de Incoplasa-Ind. e Com. de Plásticos S. A. classe 28 clic. pub. em 17-1-69.

Nº 867.684 — Titulo de Estabelecimento "Loja dos Enfeites" de Irmãos Leite Ltda. classes 25, 38 e 41 clic. publicado em 17-1-69.

Nº 867.692 — Coroa Real de Coroa Real Administração de Imóveis Ltda. classe 50 clic. pub. em 17-1-69.

Nº 867.694 — Nikke de Paulista Sociedade Anônima Comercial Industrial y Financeira classe 41 clic. pub. em 17-1-69.

Nº 867.695 — Rian* de Calil Rian & Cia. Ltda. classe 28 clichê publicado em 17-1-69.

Nº 867.699 — Festival do Whisky de Decio Freire de Carvalho e Rubem da Gama e Silva classe 50 clic. publicado em 17-1-69.

Nº 867.707 — Delfim de Ind. e Comércio Irmãos Pereira Ltda. classe 41 clic. pub. em 17-1-69.

Nº 867.730 — Titulo de Estabelecimento "Edifícios Beethoven, Brahms e Bach de Condomínios dos Edifícios Beethoven, Brahms e Bach classe 33 clic. pub. em 20-1-69.

Nº 867.748 — La Franco de Drogueria Del Atlantico S. A. classe 3 clic. pub. em 20-1-69.

Nº 867.749 — La Franco de Drogueria Del Atlantico S. A. classe 48 clic. pub. em 20-1-69.

Nº 867.775 — Jobpit de Christian Holzapfel K. G. classe 40 clichê publicado em 20-1-69.

Nº 867.776 — Off de Christian Holzapfel K. G. classe 40 clic. publicado em 20-1-69.

Nº 867.777 — Roseira Sociedade de Desenvolvimento de Turismo & Comércio Ltda. classe 42 clic. pub. em 20-1-69.

Nº 867.778 — Roseira de Roseira Sociedade de Desenvolvimento de Turismo & Com. Ltda. classe 43 clic. publicado em 20-1-69.

Nº 867.779 — Curio de Casa Antonio Braga Importadora Ltda. classe 41 clic. pub. em 20-1-69.

Nº 867.795 — Cis de Companhia Interstadual de Seguros classe 50 clic. pub. em 20-1-69.

Nº 867.910 — Cascata de Rollo Sociedade Anônima Hóteis e Turismo classe 50 clichê pub. em 20-1-69

Nº 867.937 — Titulo de Estabelecimento "Elan-Imobiliária" da Elan — Imobiliária Ltda. classe 33 clic. publicado em 21-1-69.

Nº 867.949 — Titulo Hospedaria Santa Clara de Hospedaria Santa Clara Ltda. classes 33 e 41 clic. publicado em 21-1-69.

Nº 867.961 — Arapanés de Gráfica Arapanés Ltda. classe 38 clic. publicado em 21-1-69.

Nº 867.970 — Barberatto de Mármores Ltda. classe 4 clic. pub. em 21 de janeiro de 1969.

Nº 868.840 — HMM de Hospital e Maternidade Modelo Tamandaré S. A. classe 50 clic. pub. em 20-2-69.

Nº 869.843 — Maltesers de Mars Limited, classe 41 clichê publicado em 10-2-69.

Nº 868.849 — T-Bar de Mars Limited classe 41 clichê publicado em 10-2-69.

Nº 869.863 — Titulo de Estabelecimento "Cantinho dos Presentes" de Bernadete Passeto Cardoso classes 8, 13 e 36 clichê publicado em 10-2-69.

Nº 869.864 — Oleo Jonas de Laboratório Jonas Ltda. classe 3 clichê publicado em 10-2-69.

Nº 869.866 — Utica de Utica Tool Company, Inc. classe 11 clichê publicado em 10-2-69.

Republicação: Diretor-Geral — Divisões — Serviços e Seções

D.O. de 25 de setembro de 1970

Em 29 de setembro de 1970

Notificação

Depois de corrido o prazo de 60 dias, a partir da presente data para recurso e se nenhum interessado do mesmo se valer ficam notificados os requerentes abaixo mencionados para comparecer à este Departamento, afim de efetuar o pagamento da taxa final, dentro do prazo de 60 dias, contados da data em que tiver expirado aquele prazo de recurso:

Privilegio de Invenção Deferido

Nº 145.784 — Processo de localizar um órgão transferidos de movimento perdido para transmissão de movimento de um elemento termostático de ação de mola e um suporte de mola e interruptor elétrico termostático assim obtido — Texas instrumets Inc.

Notificação

Ficam notificados os requerentes abaixo mencionados para comparecer a este Departamento, a fim de efetuar o pagamento da taxa e da primeira anuidade dentro do prazo de 60 dias:

Privilegio de Invenção Deferido

Nº 151.830 — Processo para a produção de fibras lineares sintéticas de fibra acrílica retardante da chama e de fibra acrílica composta de dois polímeros — Monsanto Company.

Privilegio de Invenção Indeferido

Nº 145.764 — Um processo de produzir câmaras de ar para bolas de futebol e matriz aperfeiçoada para realizá-lo — Juscelino Aguiar & Filhos Limitada.

Nº 164.669 — Novo tipo de placas-bornes para quadros de instalações elétricas Sociedade Elotromecânica Sisa Ltda.

Nº 166.562 — Fechadura segurança dotada de dispositivo de alarme contra arrombamentos — Jair Amaral.

Nº 180.911 — Articulação metálica para janela projetante — Eugen Mermelstein e Francisco Xavier Novais.

Nº 184.165 — Novo barco — Stanislaw Kubacki e Josef Hellbruegge.

Nº 185.784 — Nova disposição em sifão de plástico flexível — Indústria Sinofuser Ltda. Ind. e Com. de Sifão Plástico.

Modêlo de Utilidade Indeferido

Nº 185.678 — Nova disposição em fechadura — Oscar Mathion.

Diversos

Industrias de Papel J. Costa e Ribeiro S. A. (titular da pat. MU nº 6.089) Prorroque-se.

Exigências

Cumpra exigências técnicas:

Nº 97.415 — Alberto Grilli.
Nº 133.596 — Glaxo Group Limited.
Nº 195.923 — Ole Jeppe Fjord Larsen.

Nº 177.016 — Lauro Pulcinelli.

Nº 184.977 — Steinhau GmbH.

Nº 184.998 — Tyuso Osiro

Nº 203230 — Antonio Dall'Acqua.

Nº 195.094 — Sade Sul Americana de Eletrificação S. A.

Nº 195.095 — Sade Sul Americana

Nº 195.114 — The Goodyear Tire & Rubber Company.

Nº 194.861 — Ciba Societe Anonyme.

Nº 147.738 — Geo. J. Meyer Manufacturing Co. Sanzanezi Caron Sociedade Anônima Ind., Com. e Representação (junto à pat. PI termo número 169.353).

Nº 189.970 — Borrachas Franca Limitada — Anote-se a oposição de São Paulo Alpargatas S. A.

Nº 192.256 — Alim Nemer Maikel — Anote-se a oposição de Porcelana Real S. A.

Nº 194.379 — Otto Biernath — Anote-se as oposições de São Paulo Alpargatas S. A. e Saad & Cia. Limitada.

Nº 194.819 — Otto Biernath — Anote-se as oposições de São Paulo Alpargatas S. A. e Saad & Cia. Limitada.

Nº 192.327 — Omar Coutinho Silva — Anote-se a oposição de Pinatel Sociedade Anônima Manufaturas Metálicas.

Nº 192.097 — Stanley, Herbert Newman — Anote-se a oposição de Rodolfo Korali.

Nº 193.134 — Tomokazu Imagawa — Anote-se a oposição de S. A. Tubos Brasil.

REGISTRO DE COMÉRCIO E ATIVIDADES AFINS

Divulgação nº 963

(2ª Edição)

PREÇO: Cr\$ 2,00

A VENDA

Na Guanabara

Avenida Rodrigues Alves nº 1

Agência 1:

Ministério da Fazenda

Atende-se a pedidos pelo Serviço de Recambólo Postal

Em Brasília

Na sede do D.I.N.

N. 700.973 — Syntex Corp.
 N. 602.327 — Cidari Modas e Tecidos Ltda.
 N. 656.678 — Confecções Plascolá Ltda.
 N. 661.403 — Goiana Imp. e Exp. S.A.
 N. 663.748 — Brasperola Ind. e Com. S.A.
 N. 676.243 — Malharia Gibbon's S.A.
 N. 737.793 — Colnate Palmolive Company.

Tendo em vista o disposto no art. 73, do decreto-lei nº 1.005, de 21-10-69, prove, a requerente com documento ha-

bil, que industrializa e comercializa com os artigos reivindicados:

N. 669.186 — Ortega Organização Técnica de Contabilidade e Administração S/C.
 N. 669.421 — Itos Instituto Técnico de Orientação e Seleção, pessoa jurídica.
 N. 669.423 — ITAP Instituto Técnico de Aperfeiçoamentos Profissional.
 N. 691.221 — Robert, Raymond Kirsch.
 N. 691.222 — Robert Raymond Kirsch.

Diversos

N. 479.456 — Com. e Ind. de Sulfos Estrela Ltda. — Torno sem efeito

o despacho supra, proferido por engano. Após a publicação, deve o processo ser encaminhado à Divisão Jurídica, com a proposta de arquivamento da impugnação def. ls. 11, nos termos da letra «b» do art. 148, do código vigente.

Arquivamento de Processos

Foram mandados arquivar os processos abaixo mencionados por falta de pagamento da taxa fiscal:

N. 602.307 — Denco Distribuidora de Materiais P/Engenheiros e Construtores Ltda.
 N. 614.508 — Cia. Petropolitana.

N. 635.590 — Casa Masetti S.A. Ind. e Comércio.

N. 650.546 — Camisaria Aloândia Ltda.

N. 650.606 — Malharia Igyana Limitada.

N. 652.519 — Pedreira Santa Lucia Ltda.

N. 653.876 — Nestor Gonçalves Medeiros & Cia. Ltda.

N. 662.318 — SBL Sociedade Brasileira de Lubrificantes S.A.

N. 697.368 — Comércio de Automóveis e Tratores Campagnani Limitada.

N. 698.642 — Pianofabrik Stuttgart Ltda. (Arquivem-se os processos).

Consolidação das Leis do Trabalho

Alterações do Dec. lei n.º 229 - 28-2-68

DIVULGAÇÃO N.º 1.007

PREÇO: Cr\$ 0,30

A VENDA:

Na Guanabara

Seção de Vendas: Av. Rodrigues Alves, 1

Agência I: Ministério da Fazenda

Atende-se a pedidos pelo Serviço de Reembolso Postal

Em Brasília

Na Sede do DIN

CÓDIGO DE PESCA

DIVULGAÇÃO N.º 1.009

Preço Cr\$ 0,40

A Venda:

Na Guanabara

Agência I: Ministério da Fazenda

Seção de Vendas: Av. Rodrigues Alves, 1

Atende-se a pedidos pelo Serviço de Reembolso Postal

Em Brasília

Na sede do DIN

PONTOS CARACTERÍSTICOS DOS PEDIDOS DE PRIVILÉGIO

TÉRMO Nº 166.934 de 4 de Fevereiro de 1965

Requerente: ALLIED CHEMICAL CORPORATION - EE.UU.

Privilégio de Invenção: "PROCESSO E APARELHO PARA A SULFONAÇÃO DE COMPOSTOS ORGÂNICOS"

REIVINDICAÇÕES

1 - Um processo para sulfonar um composto orgânico, especialmente um alquil-benzeno contendo de 8 a 22 átomos de carbono em cada grupo alquila, tal como dodecil ou tridecil-benzeno, pela reação do mesmo com trióxido de enxofre, caracterizado por proporcionar uma corrente líquida do composto orgânico estendendo-se em volta de toda a periferia de uma zona de reação, introduzir lateralmente a corrente na zona de reação em volta de toda a sua periferia, como uma camada líquida com uma espessura de 0,005 a 0,076 cm e sob uma velocidade não superior a 76 cm por segundo, quando admitida na zona de reação, para formar uma película uniforme do líquido estendendo-se inteiramente em volta da zona e descendo em fluxo não turbulento pela parede ou paredes da mesma, introduzir uma mistura gasosa de trióxido de enxofre e um gás inerte, por exemplo, o ar, descendente através da zona e em contato com a película, manter o contato até que a reação entre o trióxido de enxofre e o líquido orgânico esteja substancialmente completa, e refrigerar a dita película substancialmente durante todo o referido contato

A requerente reivindica a prioridade de idêntico pedido depositada na Repartição de Patentes norte-americana em 4 de fevereiro de 1964 sob nº 342.485.

Ponto nº 1 do total de 12 pontos apresentados

FIG 1



TÉRMO Nº 188264 de 4 de abril de 1967

Requerente: SÉRGIO WLADIMIR BERNARDES - Guanabara-

Modelo Industrial: "NOVA DISPOSIÇÃO EM GRUPO MISTO PARA SALETAS E RECINTOS SIMILARES"

REIVINDICAÇÕES

1 - Nova disposição em grupo misto para saletas e recintos similares, caracterizada pelo fato de compreender duas ou mais poltronas, dispostas desencontradas e viradas alternadamente em sentidos opostos, a partir da linha mediana longitudinal de uma estrutura de suporte que sustenta todas as poltronas, sendo cada uma dessas poltronas providas de

uma mesa lateral cativa, retangular, disposta no vazio formado atrás da poltrona que fica virada para o lado oposto; sendo que a estrutura de suporte, formada por peças alongadas de seção circular, compreende três barras longitudinais inferiores e uma barra longitudinal superior, fixadas por meio de pernas verticais, numa pluralidade de barras transversais inferiores e superiores onde as barras superiores formam os braços das poltronas e servem de suporte para as mesas cativas; e sendo que as partes úteis das poltronas tem suas extremidades enroladas em voluta em torno da barra longitudinal superior e das barras longitudinais inferiores respectivas, entre as quais ficam dispostas com folga de modo a formar um arco ou "concha" entre as mesmas; tudo substancialmente como descrito e ilustrado nos desenhos anexos.

Ponto único.

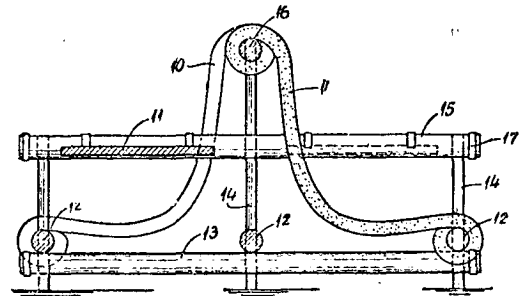

FIG. 1

TÉRMO Nº 165.121 de 8 de dezembro de 1964

Requerente: HIDROMOL ENCANAMENTOS HIDRÁULICOS LTDA.- SÃO PAULO

Privilégio de Invenção "NOVO PROCESSO PARA SIFONIZAÇÃO DE TANQUES, PIAS E SIMILARES"

REIVINDICAÇÕES

1 - "NOVO PROCESSO PARA SIFONIZAÇÃO DE TANQUES, PIAS E SIMILARES", caracterizado pelo fato de se apresentar constituído por cilíndrico de relativo diâmetro, executado em metal, plástico ou outro material conveniente e adequado qualquer, de modo que o seu diâmetro externo é tal que permite o justo encaixe na abertura do fundo do tanque, ficando retido no mesmo através de uma flange perimetral de sua extremidade superior.

Ponto nº 1 do total de 6 pontos apresentados.

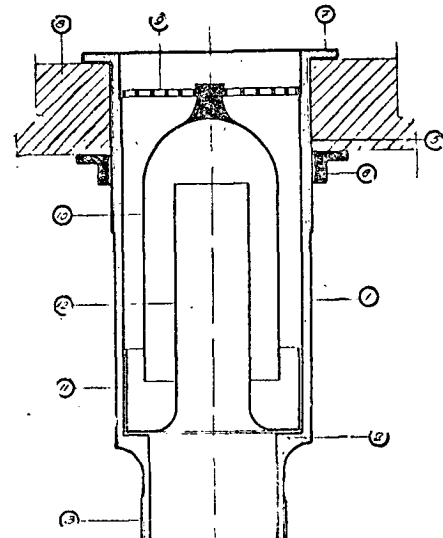

TÉRMO Nº 162.365 de 3 de setembro de 1964.

Requerente: EUCLIDES MEDEIROS. - SÃO PAULO

Privilégio de Invenção: "APERFEIÇOAMENTOS EM OU RELATIVOS A PURIFICADORES DE AR".

REIVINDICAÇÕES

1 - "APERFEIÇOAMENTOS EM OU RELATIVOS A PURIFICADORES DE AR", compreendendo recipiente portador de banho de óleo e coberto por tampa conjugada ao recipiente por alças laterais de pressão, mantido espaço livre entre as paredes do recipiente e a tampa, caracterizados os aperfeiçoamentos, inicialmente, pelo fato de que o espaço mencionado ser determinado por pacote filtrante formado por conjunto conformando tubo que encerra em seu interior camada de feltro ou similar envolto por ambas as faces por tela enrolada sobre si mesma, sendo tal pacote tubular encaixado com tra recesso em forma de corça disposto no fundo do recipiente, enquanto que a parte superior do pacote é externamente recoberto por tubo metálico que superiormente, a certa distância do topo, apresenta placa circular fixa com abertura central disposta no topo inferior de superfície encaixada prevista na referida placa.

Ponto nº 1 de total de 3 pontos apresentados

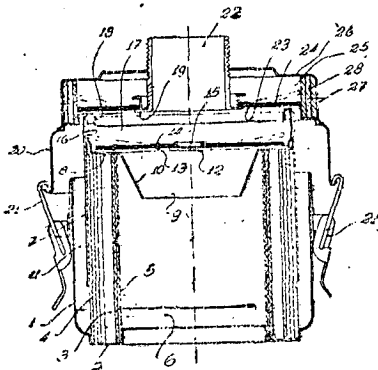

TÉRMO Nº 129.380 de 23 de maio de 1961.

Requerente: CHICAGO BRIDGE & IRON COMPANY - E.U.A.-

Privilégio de Invenção: APERFEIÇOAMENTO RELATIVO A ARMAZENAGEM DE GAS/LIQUEFEITO DE PETRÓLEO.

Reivindicações:-

1 - Aperfeiçoamento relativo à armazenagem de gás liquefeito de petróleo sob pressão e a baixa temperatura, particularmente para o armazenamento de uma carga ou suprimento intermitentemente entregue, de um produto liquefeito, normalmente gasoso, incluindo uma instalação inicial receptora de produto, caracterizado pelo fato de compreender em conjunto um recipiente de armazenamento, refrigerado, de superfície adaptado para receber o suprimento completo do dito produto e armazená-lo sob condições não substancialmente excedentes às condições de temperatura e pressão de entrega, um primeiro sistema de refrigeração por compressão de vapor, cooperante com o dito recipiente de armazenamento e mantendo a desejada temperatura e pressão no dito recipiente, e uma instalação de armazenamento para reter o dito produto a uma pressão não superior a aproximadamente a atmosférica e a uma temperatura / subatmosférica, compreendendo um tanque de armazenamento de baixa pressão meios de conduto para transferir o dito produto, sob pressão superior atmosférica, do dito recipiente inicial de armazenamento para o dito tanque de armazenamento, um recipiente intermediário de vaporização instantânea por alívio ou relaxamento de pressão, meios para controlar o fluxo do produto através dos ditos meios de conduto para o dito recipiente intermediário de vaporização por alívio de pressão, meios para reduzir instantaneamente a pressão do produto transferido para dentro do dito recipiente de vaporização por alívio de pressão, condutos para transferir o produto líquido do dito recipiente de vaporização por alívio

de pressão, meios para vaporizar, instantaneamente por alívio de pressão, o dito produto dentro do dito tanque de armazenamento o segundo dos meios de refrigeração por compressão de vapor, associados com o dito tanque para processar o efluente do produto gasoso vindo do mesmo, mediante o que um produto líquido, refrigerado, é produzido e devolvido ao dito tanque e aí vaporizado por alívio de pressão, sendo que o dito segundo sistema de refrigeração é um sistema de dois estágios.

A requerente reivindica a prioridade do correspondente pedido depositado na Repartição de Patentes dos Estados Unidos da América, em 21 de junho de 1960, sob nº 37.673.

Ponto nº 1 do total de 3 pontos apresentados.

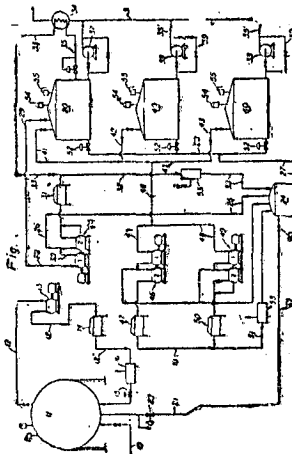

FIG. 1

TÉRMO Nº 158.539 de 20 de abril de 1964

Requerente: ANTONIO FRANCISCO RODRIGUES DOS SANTOS - São Paulo

Privilégio de Invenção: "APERFEIÇOAMENTOS EM INTERRUPTORES"

REIVINDICAÇÕES

1 - Aperfeiçoamentos em interruptores, caracterizados por compreenderem inicialmente uma alavanca formada por lâmina metálica dobrada em L, com um dos ramos provido de um orifício, próximo de sua extremidade livre, que é encaixada interna e centralmente ao botão acionador, e sendo ainda dotado de duas pequenas orelhas laterais e opostas, dita alavanca tendo também, central e longitudinalmente, uma lingueta recortada e rotacionada para fora, em oposição ao outro ramo da mesma, formando, juntamente com este, dois braços laterais e opostos, portadores de contatos extrosos, voltados para os correspondentes contatos fixos, previstos no bloco isolante de suporte.

Ponto nº 1, do total de 4 pontos apresentados.

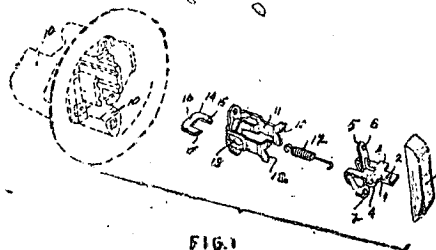

FIG. 1

TÉRMO Nº 171.808 de 4 de Agosto de 1965

Requerente: JOHN N. CUTRONE. - U.S.A.

Privilégio de Invenção: "FERRAMENTA AUTOMÁTICA, PORTÁTIL, PARA ABRIR RÔSCAS".

REIVINDICAÇÕES

1 - Ferramenta automática, portátil, para abrir rôscas, caracterizada por compreender uma unidade em forma de T contendo um motor elétrico em uma das pernas, e um conjunto para recepção da peça a ser trabalhada na outra, um torno de bancada em uma das extremidades de conjunto, adaptado para prender uma peça a ser trabalhada, que se projeta através do conjunto, um suporte de um transportador que se projeta da outra extremidade do conjunto, um transportador móvel, em relação ao dito suporte

te, com a finalidade de levar um elemento que trabalhara sobre a peça, meios acionadores ligados ao dito motor ao dito suporte com o fim de girar o transportador em torno da peça, e meios no transportador, para se letivamente obrigar a ferramenta de corte, levada pelo transportador, a ir de encontro à peça presa pelo torno, um interruptor automático, com finalidade de causar uma reversão e desligar o motor, ao término da operação de desenroscamento da ferramenta de corte, do interior do tubo, um dispositivo iniciador, destacável, uma bomba de óleo automática e um encaixe para uma ferramenta suplementar e respectivo elemento acionador.

Reivindica a prioridade do correspondente pedido depositado na Repartição de Patentes dos Estados Unidos da América, em 6 de agosto de 1964, sob o nº 387929.

Ponto nº 1 do total de 20 pontos apresentados.

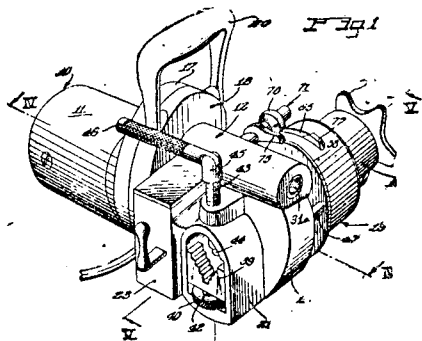

TÉRMO Nº 169.032 de 19 de abril de 1965.

Requerente: SPAMA SOCIEDADE PAULISTA DE MÁQUINAS E EQUIPAMENTOS INDUSTRIAIS LTDA - SÃO PAULO.

Privilégio de Invenção: APERFEIÇOAMENTOS INTRODUZIDOS EM SISTEMA ENROLADOR CONTÍNUO PARA FIOS, CABOS E SIMILARES.

Reivindicações.

1 - Aperfeiçoamentos introduzidos em sistema enrolador contínuo para fios, cabos e similares, caracterizado por compreenderem um eixo matriz horizontal, suportado numa das extremidades por sistema de rolamentos e que projeta a outra extremidade, onde se fixa o núcleo, sendo que, tal núcleo permanece estático, ao movimentar-se o eixo, por meio de uma engrenagem solidária a si, e igual a outra engrenagem fixa à base, e ambas conectadas por meio de uma ponte de engrenagens iguais, cujo eixo é impulsionado por meio de braço fixo ao eixo matriz.

Ponto nº 1 do total de 4 pontos apresentados.

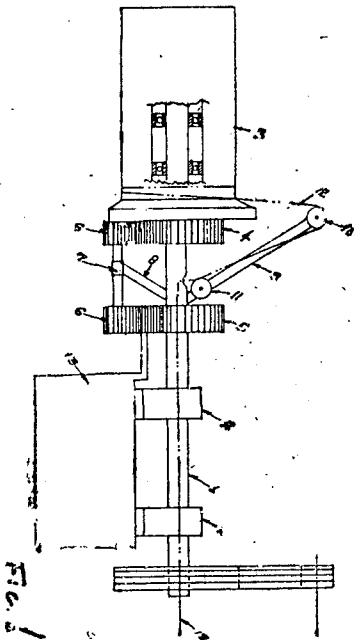

TÉRMO Nº 147.169 de 15 de fevereiro de 1965

Requerente: NORDON INDÚSTRIAS METALÚRGICAS S.A. - SÃO PAULO

Privilégio de Invenção "NÓVO PROCESSO PARA OBTENÇÃO DE PRODUTOS QUÍMICOS"

REIVINDICAÇÕES

1 - Nôvo processo para obtenção de produtos químicos, caracterizado por uma reação de ácido sulfúrico e do cloreto de cálcio em vácuo elevado, conseguindo-se, em temperatura ambiente, o ácido clorídrico no estado de vapor e gesso cristalizado.

Ponto nº 1 do total de 3 pontos apresentados

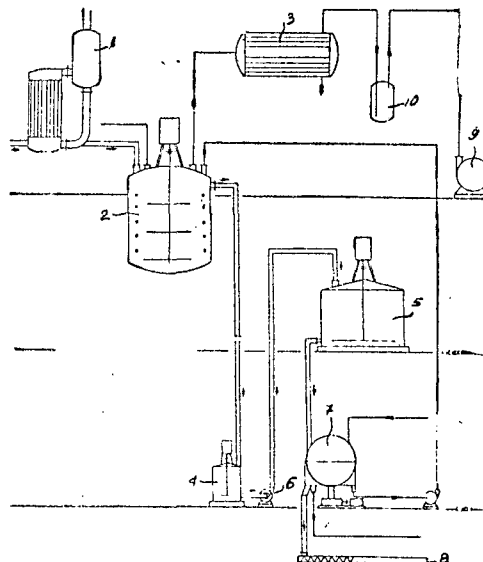

TÉRMO Nº 157.988 de 31 de março de 1964

Requerente: WILSON MARCONDES-INDÚSTRIA E COMÉRCIO DE MÁQUINAS LTDA.

- São Paulo -

Privilégio de Invenção: "NOVA POLIA MOTORA"

REIVINDICAÇÕES

1- Nova polia motora, caracterizada por compreender inicialmente um eixo principal, envolvido por uma bucha móvel formada em dois trechos de diâmetros diferentes e a ele aplicada por chaveta longitudinal extrema, bucha esta sobre cujo extremo anterior e de maior diâmetro é aplicado frontalmente um flange sacador, fixado por parafusos, enquanto que, em torno de seu trecho de menor diâmetro, é montada uma bucha fixa, com intercalação de duas buchas de assento e mais um anel retentor, e tendo diâmetro externo aproximadamente igual ao do trecho anterior da bucha móvel.

Ponto nº 1 do total de 5 pontos apresentados.

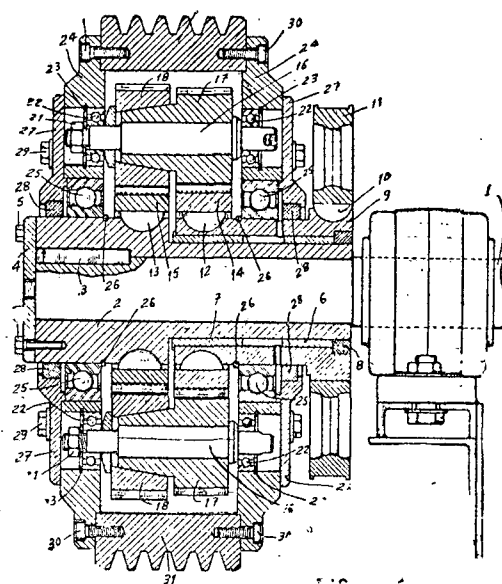

TÉRMO Nº 165.555 de 22 de dezembro de 1964

Requerente: AMLA - REFRIGERAÇÃO, COMÉRCIO E INDÚSTRIA S/A. - GUANABARA
 Privilégio de Invenção: "FILTRO DE VELA PARA INSERÇÃO DIRETA NA CANALIZAÇÃO PORTADORA DO LÍQUIDO A FILTRAR"

REIVINDICAÇÕES

1 - Filtro de vela para inserção direta na canalização portadora do líquido a filtrar, caracterizado por compreender essencialmente um elemento básico, portador da vela do filtro e provido do dispositivo de interrupção e restabelecimento automáticos do fluxo líquido em seu interior, que é inserido de modo permanente na canalização, e um elemento removível, transparente, conformando uma câmara campanular de envoltório vedado para a vela, através de cujo bordo, de encaixe se efetua o acionamento do dispositivo de interrupção e restabelecimento automático do fluxo líquido.

Ponto nº 1 do total de 4 pontos apresentados.

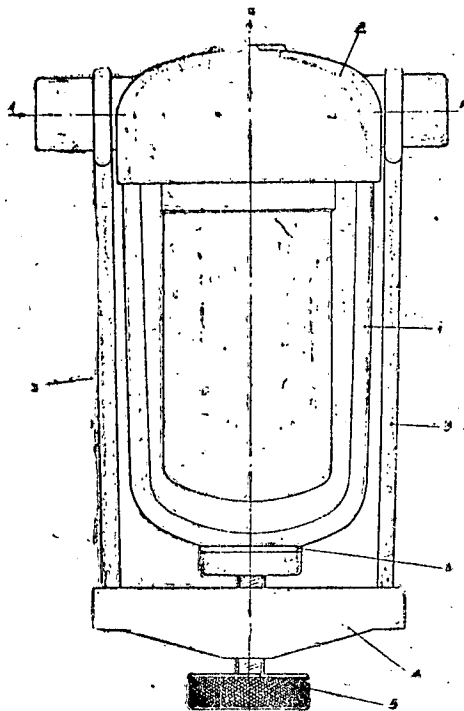

FIG. 1

TÉRMO Nº 162.417 de 4 de setembro de 1964.

Requerente: THE GILLETTE COMPANY. U.S.A.

Privilégio de Invenção: "COMPOSIÇÃO PARA O TRATAMENTO DE CABELO".

REIVINDICAÇÕES

1 - Uma composição para o tratamento de cabelo, caracterizada por compreender um sulfito solúvel em água, um agente de espessamento solúvel em água, e um agente de entumescimento de cabelo solúvel em água, e ser capaz de formar uma solução de tratamento de cabelo misturada com uma quantidade predeterminada de água, quer todos os ingredientes estejam em uma forma sólida seca, quer o espessador e quaisquer outros ingredientes que podem ser submetidos a hidrólise estejam em uma forma sólida, e os ingredientes restantes estejam ou na forma sólida ou em solução na dita quantidade de água, e pelo fato de proporção e natureza do agente de espessamento serem tais que a viscosidade aparente da solução seja menor do que 150 centipoises durante o período de um minuto seguinte à mistura do espessador com a água, enquanto a viscosidade aparente final da solução será pelo menos de 350 centipoises.

Reivindica a prioridade do correspondente pedido depositado na Repartição de Patentes dos Estados Unidos da América do Norte, em 6 de setembro de 1963, sob o nº 307.013.

Ponto nº 1 do total de 6 pontos apresentados.

TÉRMO Nº 138.801 de 22 de abril de 1964.

Requerente: GEORG FRITZMEIER KG. - ALEMANHA.

Privilégio de Invenção: "ASSENTO MOLEJADO PARA VEÍCULOS"

REIVINDICAÇÕES

1 - "ASSENTO MOLEJADO PARA VEÍCULOS", próprio particularmente para máquinas de trabalho rolantes, como, por exemplo, tratores, caracterizado por uma barra de guia disposta atrás do espaldar, e por um balanço existente por baixo do assento, que se articula, de um lado, com a extremidade dianteira do assento e, de outro lado, com o fundo do veículo, e, ainda, para molejar o assento, por elementos elásticos, fixados, de um lado, na barra de guia, e, de outro lado, no espaldar, sendo que a barra de guia inclinada para trás apresenta um perfil de "U", no qual correm rolos fixados no espaldar, e acontecendo, ainda, que os lugares de ataque, situados do lado do espaldar, dos elementos elásticos se situam, no assento desocupado, mais ou menos a mesma altura ou ligeiramente mais baixo, do que os lugares de ataque na barra de guia.

Reivindica a prioridade do correspondente pedido depositado na Repartição de Patentes da Alemanha em 26 de novembro de 1963, sob o nº F 41.371 II/63c.

Ponto de nº 1 do total de 6 pontos apresentados.

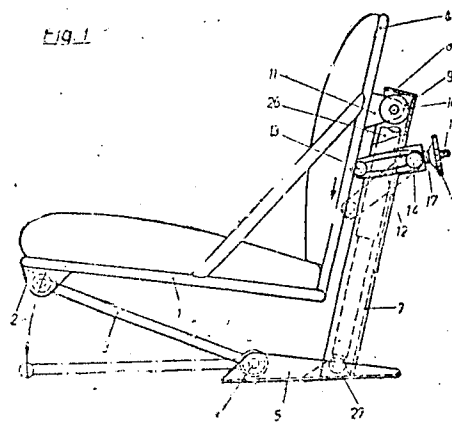

TÉRMO Nº 130.712 de 11 de julho de 1961.

Requerente: ESSO RESEARCH AND ENGINEERING COMPANY - E.U.A.

Privilégio de Invenção: APERFEIÇOAMENTO EM PROCESSO DE REVESTIR SUPERFÍCIES DO TIPO DE SILICATO.

Reivindicações

1 - Aperfeiçoamento em processo de revestir superfícies do tipo de silicato, artificialmente produzidas, particularmente quaisquer espécies de superfícies de vidro com borracha natural ou sintética, caracterizado pelo fato de que as superfícies, destinadas a serem revestidas, são tratadas com silanas olefínicas monoméricas, correspondentes à fórmula geral R_nSiX_{3-n} , na qual:-

R significa um radical olefínico

X significa halogênio ou um grupo hidroxila ou grupo éster.

n significa 1 ou 2 ou 3,

de desejado e após terem sido limpas ou não, subsequentemente ao dito tratamento por silanas, tratadas, subsequentemente com compostos monoméricos que contêm mais do que uma dupla ligação olefínica e, após terem sido revestidas com borracha natural ou sintética que contém peróxido e sendo curáveis por peróxido, são submetidas a influência de temperatura aumentada e/ou pressão elevada.

Ponto nº 1 do total de 4 pontos apresentados.

TERMO Nº 157.378 de 06 de março de 1964

Requerente: MORSANTO COMPANY - E.U.A. -

Privilégio de Invenção: "PROCESSO E APARELHO APERFEIÇADOS PARA ENCRER-
PAR FIOS"REIVINDICAÇÕES

1- Processo aperfeiçoado para encrespar continuamente um fio móvel, no sentido de conferir-lhe um encrespamento tri-dimensional, ou encorpamento, segundo o qual o material filamental é submetido ao fluxo de um fluido aquecido, o encrespado, e é resfriado rapidamente, caracterizado pelo fato de que o fio é submetido a um vórtice de fluido quente, a fim de sofrer uma deformação lateral e helicoidal, sendo o fio, imediatamente em seguida, encrespado entre um par singular de rolos encrespadores deitados, enquanto ainda no estado deformado, e sendo o fio finalmente afretecido e relaxado.

A requerente reivindica a prioridade do correspondente pedido, depositado na Repartição de Patentes dos Estados Unidos da América do Norte, em 25 de março de 1963, sob nº 267.751.

Ponto nº 1 do total de 5 pontos apresentados.

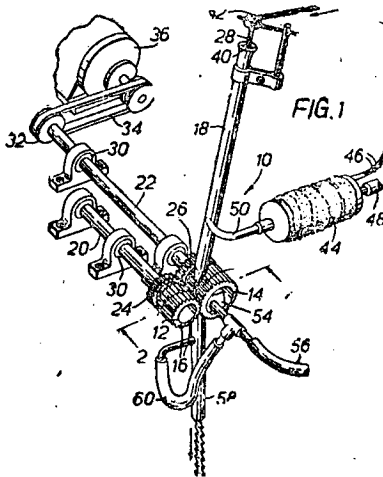

TERMO Nº 190.735 de 26 de junho de 1967

Requerente: GABRIEL SIMÃO & CIA. LTDA. - São Paulo -

Modelo Industrial: "NOVA CONFIGURAÇÃO EM CAPA DE PORCELANA DE ISOLADOR
DE ALTA TENSÃO"REIVINDICAÇÕES

1- Nova configuração em capa de porcelana de isolador de alta tensão, caracterizada por possuir, a partir de uma das extremidades um pequeno trecho periférico com diâmetro mais reduzido, descrevendo, a seguir, harmoniosa e progressiva curva, a qual continua em parede que se inclina para fora em ângulo obtuso, resultando numa aba anelar inclinada, com borda periférica em arco de circunferência, e após esta borda a parede da aba se inclina em ângulo levemente agudo, incidindo em direção à superfície da capa numa inclinação tal que desvia um pouco da linha transversal hipotética da dita capa, para, em seguida, continuar em suave concavidade que prossegue até coincidir com a periferia genérica da capa, que tem maior diâmetro, tanto externo como interno, sendo que daí em diante dita capa apresenta em sua periferia mais quatro abas equidistanciadas e com a mesma seção, conservando paralelismo entre si de modo que a outra extremidade da capa se apresenta com o seu trecho liso e com extensão relativa, e com diâmetro externo idêntico àquele em que estão localizadas as ditas abas; a outra abertura da capa tem menor diâmetro, com parede interna encurvada em certo trecho.

Ponto nº 1 do total de 2 pontos apresentados.

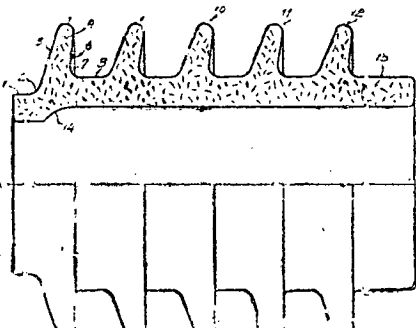

TERMO Nº 146.956 de 14 de fevereiro de 1963

Requerente: CIA COMERCIAL DE VIDROS DO BRASIL C.V.B. - SÃO PAULO

Privilégio de Invenção: "ESTEIRAS TRANSPORTADORAS PARA ESPELHAÇÃO A REVOLVER"

REIVINDICAÇÕES

1 - "ESTEIRAS TRANSPORTADORAS PARA ESPELHAÇÃO A REVOLVER", caracterizado essencialmente por compreender um compartimento dotado de exaustor para a sucção dos vapores emanados pela pulverização e composto de um conjunto de três cabines distribuídas da seguinte maneira: uma cabina para espelhação (9), uma cabina para secagem (10) e uma cabina para pintura (11); e por ser a placa a ser espelhada transportada no sentido vertical (13) através de esteiras deslizantes pelas cabines.

Ponto nº 1 do total de 2 pontos apresentados.

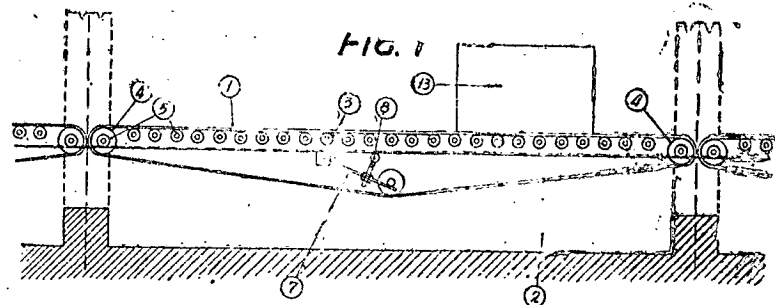

TERMO Nº 146.688 de 5 de fevereiro de 1963./

Requerente: TEXTRON INC. - E.U.A./

Privilégio de Invenção: LAMINADORA A FRIO E SUAS PARTES INTEGRANTES DOS
XILIARES./Reivindicações./

1 - Uma laminadora a frio apoiada por viga para laminar em dutos planos, caracterizada por compreender duas vigas separáveis, cada uma tendo elementos internos giráveis, apropriados para apoiar um rolo laminado de um extremo a outro de seu comprimento útil, as ditas vigas tendo partes de canto ou angulares se estendendo para além do comprimento útil dos ditos rolos laminadores, dispositivos interpostos entre as partes de canto das duas vigas num lado dos ditos rolos laminadores para manter as ditas vigas partes de canto separadas por uma distância conveniente, os ditos dispositivos atuando como articulações para as ditas vigas, separadores ajustáveis interpostos e entre as partes de canto das duas vigas no lado oposto dos ditos rolos laminadores e dispositivos de pressão para compelir as duas vigas uma contra a outra com uma força superior a forças de separação de rolo encontrada na redução de uma obra entre os ditos rolos laminadores, pelo que os dispositivos interpostos entre os respectivos cantos das ditas vigas podem ser mantidas sob pressão durante uma operação de laminação./

Ponto nº 1 do total de 16 pontos apresentados./

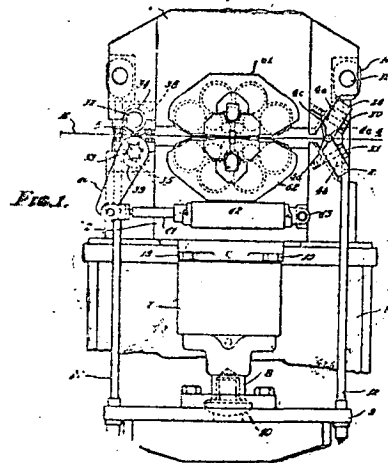

TERMO Nº 172.441 de 07 de Julho de 1960
Requerente: COMPANHIA DE SAO CARLOS - SP
Privilégio de Invenção: "APERFEIÇOAMENTO EM OU RELATIVO A PROCESSO PARA FABRICAÇÃO DE FOLHAS, FOLHAS OU PEÇAS CONFORMES

AS EM FIBRAS DE VIDRO OU MATERIAIS MINERAIS AGLUMERADOS E DISPOSITIVO PARA SECCÃO DAS PEÇAS

REIVINDICAÇÕES

1 - Aperfeiçoamento em ou relativo a processo para fabricação de placas, folhas ou peças conformadas de fibras de vidro ou materiais minerais aglomerados, caracterizado pelo fato de se efetuar na pré-aquecimento da placa ou folha em formação, antes da aglomeração por ação autogama de vidro ou de cimento de cimento.

A requerente reivindica a prioridade do correspondente pedido depositado na República de Patentes na França em 4 de agosto de 1959, sob nº 801957.

Ponto nº 1 de total de 4 pontos apresentados.

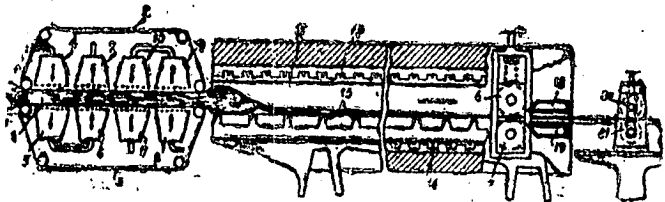

TERMO Nº 164.79 de 21 de novembro de 1964

Requerente: METALURGICA HERBERT MULLER S/A. - R.G.do Sul

Privilégio de Invenção "PROCESSO DE REVESTIMENTO PARA FACHADAS E INTERIORES"

REIVINDICAÇÕES

1 - Processo de revestimento para fachadas e interiores caracterizado por painéis forrados por duas chapas de ferro, lisas ou onduladas-vitrificadas e coladas em uma chapa isolante intermediária.

Ponto nº 1 de total de 4 pontos apresentados.

TERMO Nº 166.127 de 11 de janeiro de 1965.

Requerente: GIBES FERNANDES MARTINEZ, FRANCISCO CIRANO E FRANCISCO RUIZ, S/A. - SÃO PAULO.

Privilégio de Invenção: "APERFEIÇOAMENTOS EM OU RELATIVOS A ÓCULOS PARA PROTEÇÃO INDUSTRIAL."

Reivindicações.

1 - Aperfeiçoamentos em ou relativos a óculos para proteção industrial, caracterizados pelo fato de que a cada lente corresponde uma mola elástica, em forma de anel incompleto, dotada pela face interna de canalitas circundantes, e mais laterais providas de orifícios a serem demais de diferentes profundidades, receptoras das bordas de lente, sendo que por canal circundante exterior é passado anel metálico formado por fio contínuo metálico que conforma arcos circulares interligados por região correspondente ao cavalete do óculos, revestido preferivelmente por capa plástica, prolongando-se lateralmente por hastes com extremidades curvas para aplicação à cabeça do usuário.

Ponto nº 1 de total de 2 pontos apresentados.

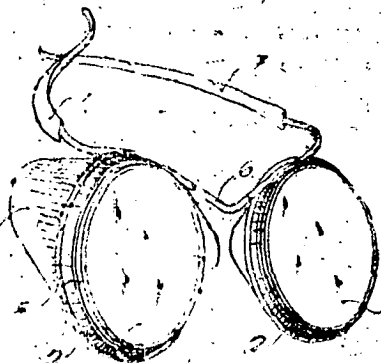

TERMO Nº 172.441 de 1 de Julho de 1960

Requerente: BIAGIO GIUCHI - SÃO PAULO

Privilégio de Invenção "NOVAS DISPOSIÇÕES EM APARELHO PARA BARBEAR"

REIVINDICAÇÕES

1 - "NOVAS DISPOSIÇÕES EM APARELHO PARA BARBEAR", caracterizada por a peça principal (1), retangular, de secção transversal trapézoidal, tendo quatro prolongamentos (2) nas extremidades, laterais e gomos, dotados de pequenos furos, nos quais penetram pequenos eixos (3) de dois rolêtes (4) alongados e estreitos, cilíndricos, situados próximos e paralelamente às faces laterais da peça (1); possuindo ainda esta peça duas saliências (5) cilíndricas e rasas na face inferior, situadas na linha de simetria e adaptadas ao encaixe de lâminas convencionais de barbear, tendo ainda a peça (1) um furo (6) central, dotado de dois prolongamentos (7) estreitos na direção longitudinal, de profundidades aproximadamente iguais à metade da espessura da referida peça (1), e estando esta mesma peça dotada, na face superior, de uma abertura (8), de largura igual ao diâmetro do furo (6), alongada longitudinalmente e deslocada para uma das extremidades, tendo profundidade aproximadamente igual à metade da espessura da peça (1), formando dois degraus (9) na intercessão com o furo (6) e um prolongamento (7) lateral deste.

Ponto nº 1 de total de 5 pontos apresentados.

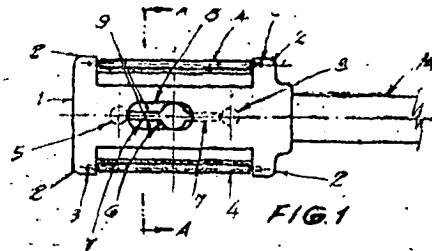

TERMO Nº 172.399 de 25 de agosto de 1965

Requerente: ALFREDO DE FREITAS JUNIOR - SÃO PAULO

Privilégio de Invenção "APERFEIÇOAMENTOS EM OU RELATIVOS A SOUTIENS"

REIVINDICAÇÕES

1 - "APERFEIÇOAMENTOS EM OU RELATIVOS A SOUTIENS", caracterizada pelos fatos de compreender a aplicação de tira de material elástico e provida de ligações costuras transversais que retêm contra a face externa faixa igualmente elástica, preferivelmente de menor largura, conformando-se bolsa que se prestam para alojamento de haste solidária as fivelas as extremidades das abas laterais do soutiens.

Ponto nº 1 de total de 2 pontos apresentados.

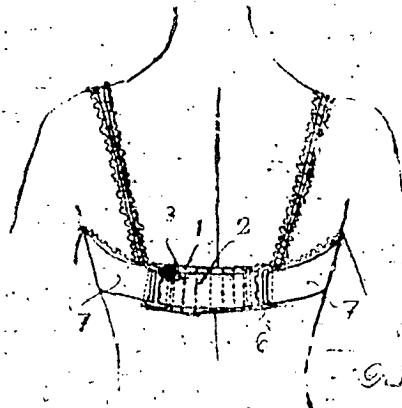

TERMO Nº 166.107 de 8 de Janeiro de 1965

Requerente: REGIE NATIONALE DES USINES RENAULT - FRANÇA

Privilégio de Invenção "LIMITADOR DE PRESSÃO PARA FREIOS HIDRÁULICOS"

REIVINDICAÇÕES

1 - Limitador de pressão para freios hidráulicos no qual é inserida uma válvula entre o órgão de alimentação e o circuito dos freios - trasqueiros, a qual se fecha além de uma dada pressão crítica, e que pode variar em função da carga sobre o eixo traseiro, caracterizado pelo fato do fechamento da válvula ser permanente além da dita pressão e por um órgão elasticamente deformável interposto entre a alimentação e a massa do líquido isolado pelo fechamento da válvula, da maneira que além do seu valor crítico, a pressão de alimentação é transmitida ao circuito dos freios traseiros apenas parcialmente o segundo uma lei dependente das características do órgão elasticamente deformável.

A requerente reivindica de acordo a prioridade do correspondente pedido depositado na Repartição de Patentes da França, em 10 de Janeiro de 1964, sob nº 959.971.

Ponto nº 1 do total de 4 pontos apresentados.

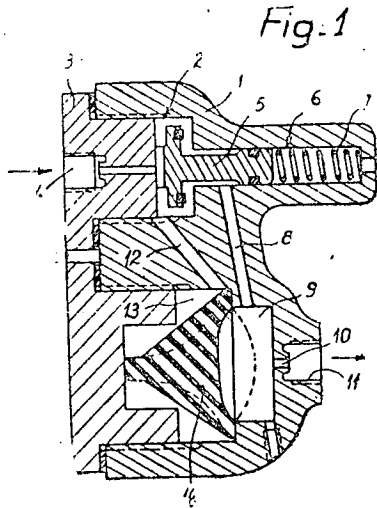

TERMO Nº 161.130 de 24 de Julho de 1964

Requerente: LANDBOUWERKTUIGEN- EN MACHINEPABRIEK H. VISSERS B.V. e

Holanda-

Privilégio de Invenção: "DISPOSITIVO PARA ESPELHAR OU SEMEAR SUBSTÂNCIAS GRANULARES"

REIVINDICAÇÕES

1- "DISPOSITIVO PARA ESPELHAR OU SEMEAR SUBSTÂNCIAS GRANULARES", provido de um recipiente em forma de côco, sustentado por uma armação rotativa e que tem no fundo uma saída, abaixo da qual se encontra um mecanismo espalhador, caracterizado por ser provido na ligação do transportador helicoidal horizontal instalado em baixo, no recipiente, com o elemento agitador de um ou mais elementos elásticos, que, dependendo da necessária força motriz, podem receber o movimento do elemento acionador.

A requerente reivindica a prioridade do pedido, depositado na Repartição de Patentes da Holanda sob nº 295.691, em 24 de Julho de 1963 e sob nºs 299.422 e 299.423 em 18 de Outubro de 1963.

Ponto nº 1 do total de 8 pontos apresentados.

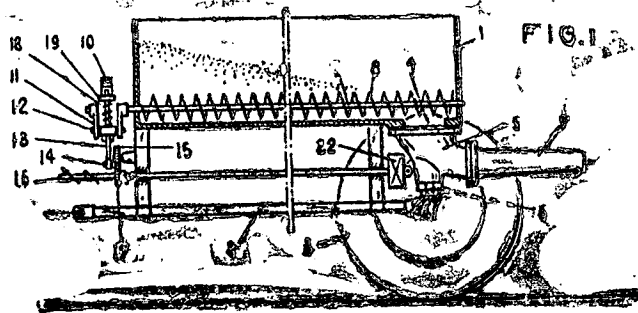

TERMO Nº 159.324 de 20 de maio de 1964.

Requerente: OTIS ELEVATOR COMPANY. - U.S.A.

Privilégio de Invenção: "MECANISMO ACIONADOR DE PORTA PARA ELEVADORES".

1 - Um mecanismo acionador de portas de elevador no qual um motor elétrico de baixa rotação fornece a força de acionamento para as portas do carro e do andar através uma conexão de transmissão redutora de velocidade, amplificadora de torque com uma alavanca pivoteada ligada com a porta do carro e na qual o deslocamento da dita alavanca em posições correspondentes às posições de abertura e fechamento final das ditas portas é limitado por um controle de deslocamento, caracterizado pelo fato de que uma transmissão combinada, em dois estágios, de engrenagem, corrente e roda dentada constitui a conexão redutora de velocidade entre o dito motor e a dita alavanca, esta última tem uma extremidade pivotavelmente ligada com a porta do carro e sua extremidade oposta formada como um segmento arqueado, as extremidades opostas do qual uma corrente transmissora flexível em acoplamento com e acionada pelo deslocamento da dita roda dentada é fixada, a dita alavanca sendo pivotavelmente montada sobre um eixo do dito membro de controle que tem um pistão deslocável num cilindro e ligado com o dito eixo de tal modo que o movimento rotativo da dita alavanca e eixo imprime movimento linear ao dito pistão.

Reivindica a prioridade do correspondente pedido depositado na Repartição de Patentes dos Estados Unidos da América do Norte em 22 de maio de 1963, sob o número 282.758.-

Ponto nº 1 do total de 12 pontos apresentados.

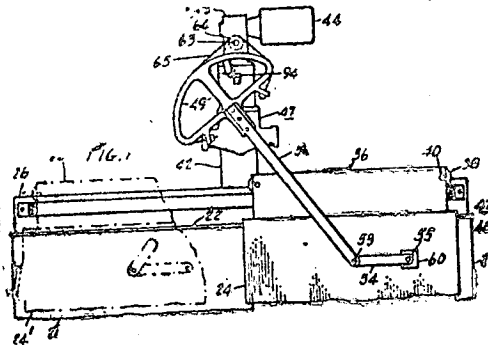

TERMO Nº 160.192 de 19 de Junho de 1964

Requerente: LUIZ CARLOS BERTHOLDO - São Paulo-

Privilégio de Invenção: "NOVA DISPOSIÇÃO EM ISOLADOR TÉRMICO APLICÁVEL EM FERROS DE SOLDAR"

REIVINDICAÇÕES

1- "NOVA DISPOSIÇÃO EM ISOLADOR TÉRMICO, APLICÁVEL EM FERROS DE SOLDAR", consiste de um isolador aplicável entre o anel (1) e o corpo quente (2) do ferro de soldar, e caracterizado essencialmente pelo fato de ser constituído por um corpo anelar (3) de material isolante e refratário, dotado com saliências cilíndricas (4) distribuídas integralmente em cada superfície oposta, sendo que, cada saliência (4) possui na sua região central um orifício (5) que se prolonga até o lado oposto do anel (3) onde há um rebolamento montado (6).

Ponto nº 1 do total de 2 pontos apresentados.

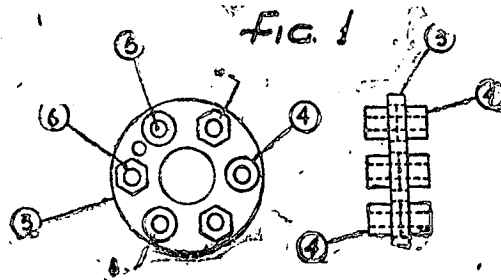

TERMO Nº 193.770 de 11 de Outubro de 1967

Requerente: BOZZANO S.A. COMERCIAL INDUSTRIAL E IMPORTADORA - S. PAULO
 Modelo Industrial "NOVA ORNAMENTAÇÃO EXTERNA PARA FRASCO PARA PERFUMES"

REIVINDICAÇÕES

1 - "NOVA ORNAMENTAÇÃO EXTERNA PARA FRASCO PARA PERFUMES", caracterizada pelo fato de ser constituída de uma nova forma original, cujos lados são arqueados simetricamente e na frente e atrás apresenta uma parte achatada que, partindo de uma certa altura da base, termina no topo e finalmente pelo fato do do gargalo ser provido de rosca em espiral, em alto relevo, tendo o orifício da saída, estreito.

Ponto nº 1 do total de 2 pontos apresentados.

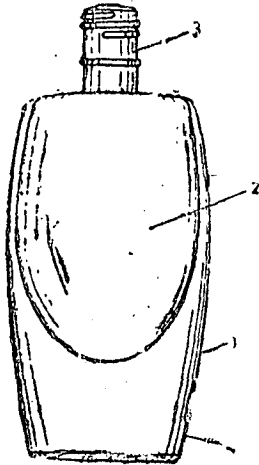

FIG. 1

TERMO Nº 164.116 de 10 de novembro de 1964

Requerente: IVANY DA SILVA PAIXÃO - GUANABARA

Privilégio de Invenção "TRANCA PARA APARELHOS TELEFÔNICOS"

REIVINDICAÇÕES

1 - A "TRANCA PARA APARELHOS TELEFÔNICOS", caracteriza-se por ser feita de barras chatas de metal e se compor de duas peças, sendo que a primeira peça, como já foi dito, feita de barra chata de metal, recebe uma torçedura a 90º graus no seu centro, e uma curvatura a 190º graus formando um gancho, isto na extremidade superior; na parte plana inferior, possui um rasgo central, que obedece à mesma largura em toda sua extensão, sendo que, no centro deste rasgo, há uma abertura arredondada que tem a finalidade de receber o cadeado, a fim de não deixar correr a haste. Esta peça descrita, é presa à outra, por intermédio de um arrebite que se introduz no rasgo central.

Ponto nº 1 do total de 3 pontos apresentados.



FIGURA 1

TERMO Nº 167.003 de 14 de fevereiro de 1967

Requerente: HÉRCULES S.A. FÁBRICA DE TALHERES - R.G. do Sul
 Modelo Industrial: "NOVO MODELO ORNAMENTAL PARA CABOS DE COLHERES, GARFOS, FACAS E QUAISQUER OUTRAS PEÇAS DE FAQUEIRO"

REIVINDICAÇÕES

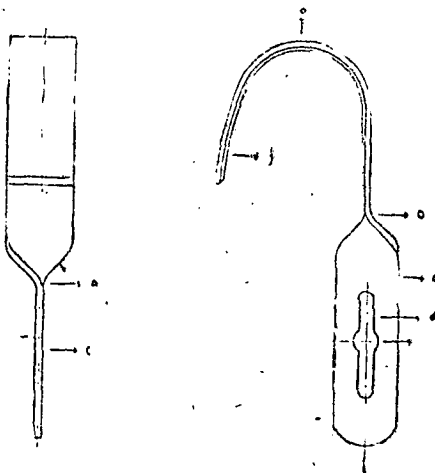
1 - Novo modelo ornamental para cabos de colheres, garfos, facas e quaisquer outras peças de faqueiro, caracterizado pelo fato de que o cabo que é alargado de forma arredondada e algo pontudo na extremidade livre, afila-se gradativamente, após formar pequeno alargamento encurvado, na direção da parte útil do utensílio onde volta a alargar-se levemente, sendo que na extremidade livre há um baixo relevo configurando duas pequenas flores, lembrando miosótis, intercaladas por uma extrêmitade em voluta de um galho de acanto e que encimam duas folhas de acanto defrontantes, encurvadas no sentido uma da outra, das quais partem dois galhos de acanto que descrevem uma curva graciosa junto à borda da curvilínea do cabo; em continuação a estes e contornando o alargamento encurvado do cabo, são previstas, de cada lado, duas pequenas flores com folhas, intercaladas por curtos galhos de acanto, sendo que a partir da segunda flor, também em baixo relevo, correm junto à borda do cabo dois filates, à guisa de ramos de acanto, apresentando próximo à parte útil do utensílio inflorescências defrontantes de três pontas.

Ponto nº 1 do total de 3 pontos apresentados.

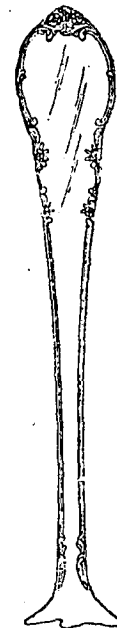

FIG. 1

TERMO Nº 149.131 de 14 de maio de 1962

Requerente: MONSANTO COMPANY - E.U.A.

Privilégio de Invenção: "PROCESSO PARA A PREPARAÇÃO DE QUELATOS DE ZINCO"

REIVINDICAÇÕES

1 - Processo para a preparação de quelatos de zinco, caracterizado pelo fato de se fazer reagir em condições substancialmente anidras, o carbonato de zinco com uma meta-dicetona, tendo a fórmula geral:

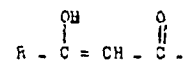

onde R é escolhido de grupo, consistindo de radicais alquila, que contém de 1 a 3 átomos de carbono e fenila, a uma temperatura, que é o ponto de ebulição do componente de mais baixo ponto de ebulição da mistura, durante 30 minutos a 1 hora, e isolar o resultante quelato de zinco.

O requerente reivindica a prioridade do correspondente pedido depositado na Repartição de Patentes dos Estados Unidos em 17 de maio de 1962 sob nº 195.431.

Ponto nº 1 do total de 3 pontos apresentados

TERMO Nº 159.148 de 13 de maio de 1964.

Requerente: COMMISSARIAT A L'ENERGIE ATOMIQUE. FRANÇA.

Privilegio de Invenção: "APERFEIÇOAMENTOS EM VÁLVULAS".

REIVINDICAÇÕES

1 - Aperfeiçoamentos em válvulas, comportando um órgão de fechamento deslocável no interior de um conduto, desde uma posição longitudinal/ até uma posição transversal, para assegurar, à vontade, o fechamento de te conduto, qualquer que seja o sentido das forças que o fluido que ocupa o citado conduto exerce sobre si, caracterizado pelo fato de que a válvula compreende um corpo de válvula que apresenta duas sedes anulares coaxiais dispostas simetricamente a uma distância axial determinada uma da outra, uma lâmina de fechamento unica aplicável axialmente de modo a bloquear sobre uma ou outra das duas sedes e dispositivos de guia e de comando da lâmina que permitem deslocar esta entre uma posição em que ela é paralela ao eixo das duas sedes e uma das posições em que ela vem se aplicar contra uma sede; e pelo fato de que dispositivos que impõem à lâmina um deslocamento seguro um movimento de translação sensivelmente perpendicular às sedes, só fazem quando de sua aplicação contra uma sede e de sua descolagem desta.

Reivindica a prioridade do correspondente pedido depositado na Repartição de Patentes da França em 13 de maio de 1963, sob o nº 934.621.

Ponto nº 1 do total de 7 pontos apresentados.

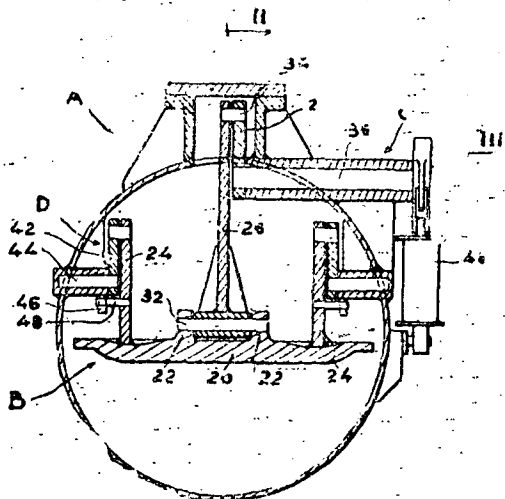

FIG. 1

TERMO Nº 147.936 de 26 de março de 1963

Requerente: CIBA SOCIÉTÉ ANONYME - SUÍÇA

Privilegio de Invenção: "PROCESSO PARA A FABRICAÇÃO DE NOVOS MONOAZO-CORANTES".

REIVINDICAÇÕES

1 - Processo para a fabricação de novos azo-corantes da fórmula:

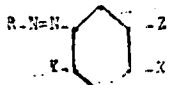

na qual R representa um radical de um ácido naftaleno tetrasulfônico, Y e Z, cada um, representa um átomo de hidrogênio ou um grupo alquila ou alquila de peso molecular baixo e X representa o radical de uma 1:3:5-triazina monohalogenada ligada por uma ligação amino, caracterizado pelo fato de se condensar um correspondente aminoazobenzol corante com uma 1:3:5-triazina dihalogenada.

A requerente reivindica a prioridade do correspondente pedido depositado na Repartição de Patentes da Suíça, em 23 de março de 1962, sob o nº 3598/62.

Ponto nº 1 do total de 4 pontos apresentados.

TERMO Nº 159.041 de 11 de maio de 1964.

Requerente: IDEALMA S/A - INDÚSTRIA DO MOBILIÁRIO. - SÃO PAULO.

Privilegio de Invenção: "APERFEIÇOAMENTOS EM BERÇOS".

REIVINDICAÇÕES

1 - Aperfeiçoamentos em berços, caracterizados por compreenderem inicialmente um estrado de cama para solteiro, tendo de preferência o comprimento igual ao dobro da largura, e assentado sobre pés inferiores de apoio, estrado este sobre o qual são aplicados e convenientemente fixados, abrangendo a metade de sua extensão longitudinal, dois armários prismáticos retangulares ou roupeiros, dispostos longitudinalmente, justapostos entre si pelas faces posteriores ou de fundo, ditos armários tendo as faces laterais e opostas providas de portas articuladas ou de correr, bem como tendo as faces superiores rebalzadas, formando superfície de apoio ou mesa para a troca de roupa do bebê.

Ponto nº 1 do total de 4 pontos apresentados.

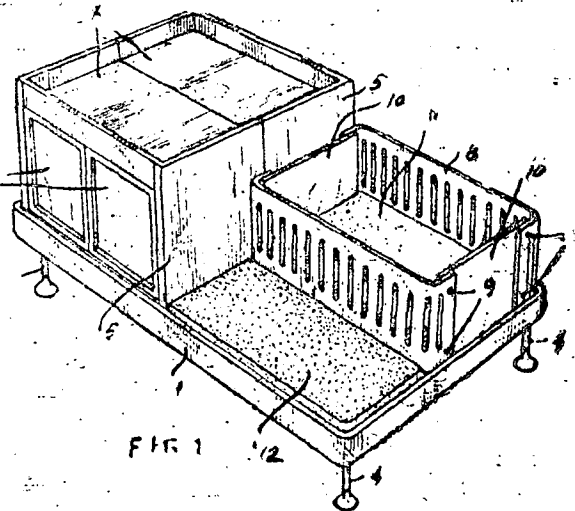

TERMO Nº 171.904 de 6 de agosto de 1965

Requerente: DOW CORNING CORPORATION - E.U.A.

Privilegio de Invenção: "PROCESSO PARA ADERIR BORRACHA DE SILICONE A PLÁSTICOS".

REIVINDICAÇÕES

1 - Processo para aderir borracha de silicone a um substrato de plásticos de poliamida ou poliéster, caracterizado por compreender: (1) umedecimento do referido plástico com uma solução aquosa preparada misturando um silano da fórmula $CH_3CH_2R_2SiX_{3-a}$, na qual R é escolhido do grupo consistente de radicais divalentes de hidrocarboneto de 1 a 10, inclusive, átomos de carbono, e radicais divalentes de até átomos de carbono, compostos de carbono, hidrogênio e oxigênio, na forma de ligações de éter, os referidos radicais sendo ligados ao silício através de uma ligação silício-carbono, R' é um radical monovalente de hidrocarboneto de até 7 átomos de carbono, X é um radical alcoxi e a e X têm valores de 0 a 1 inclusive, com água, pelo que os grupos X no silício são substituídos por substituintes selecionados do grupo consistente de grupos OH e combinações de grupos OH e ligações Si-O-Si, e (2) a secagem do tecido tratado e em seguida a aplicação ao tecido tratado de um revestimento de material de borracha de silicone, seguidas pela cura do referido revestimento.

Finalmente a depositante reivindica de acordo a prioridade do correspondente pedido, depositado na Repartição de Patentes dos Estados Unidos da América do Norte, em 8 de setembro de 1961, sob o nº 395.057.

Ponto nº 1 do total de 4 pontos apresentados.

TÉRMO Nº 158.877 de 04 de maio de 1964

Requerente: PRUEHAUF CORPORATION - E.U.A.

Privilégio de Invenção: "FÉCHO DE PORTA 'ANTI-RACK' PARA REBOQUES E SEMI TRACTES".

REIVINDICAÇÕES

1 - Fécho de porta "anti-rack", para reboques e semelhantes, do tipo dotado de porta articulada montada em uma armação, e de uma haste manual mente operável montada em mancais espaçados carregados pela porta e dis postos adjacentes a o paralelos com a borda oscilante da porta, estenden do-se as extremidades de dita haste além da porta e tendo suas porções projetadas linguetas de travação engatáveis atrás de retentores montados na armação da porta para pronder a porta fechada, caracterizado pelo fa to de os membros "anti-rack" serem também carregados pela porta e fixos a ela e estenderem-se a partir dela ao longo das mencionadas posições de dita haste, tendo ditos membros "anti-rack" primeiras superfícies de acun hamento e alinhamento que cortam o plano definido por dita armação de porta na zona de ditos retentores, tendo ditos retentores segundas supe rfcies complementares de acunhamento e de alinhamento com ditas primei ras superfícies de acunhamento e de alinhamento, as quais se sobrepõem n posição fechada da porta.

A requerente reivindica a prioridade de correspondente pedido depo sitado na Repartição de Patentes dos Estados Unidos da América em 18 de junho de 1963, sob nº 288.785.

Ponto nº 1 do total de 10 pontos apresentados.

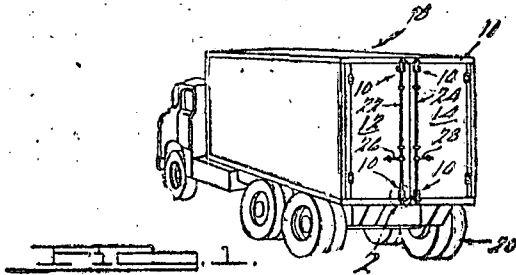

TÉRMO Nº 151.552 de 8 de agosto de 1963.

Requerente: MONSANTO COMPANY. U.S.A.

Privilégio de Invenção: "APERFEIÇOAMENTO NO PROCESSO DE LIGAÇÃO

TÉRMO-QUÍMICA DE FIOS DE NYLON".

REIVINDICAÇÕES

1 - Aperfeiçoamento no processo de ligação conjunta de uma plurali dade de fios de nylon contíguos em correlação paralela, no qual os fios são revestidos com um agente de ligação químico e, depois, se aquecer, pa ra efetuar a união termo-química dos mesmos, caracterizado por compreen der o revestimento dos ditos fios com solução alcalinica inferior de um halogeneto de metal alcalino terroso anterior ao aquecimento.

Reivindica a prioridade do correspondente pedido depositado na Repartição de Patentes dos Estados Unidos da América do Norte em 8 de agosto de 1962, sob o nº 215.631

Ponto nº 1 do total de 3 pontos apresentados.

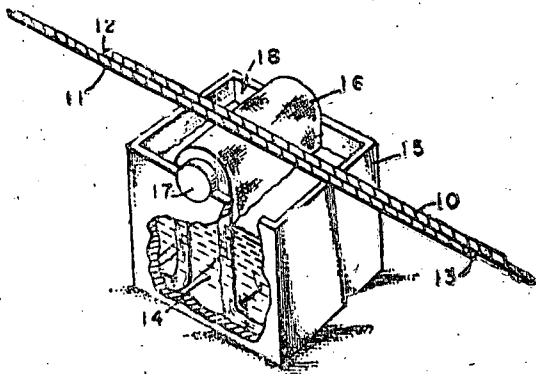

FIG. 1

TÉRMO Nº 168.185 de 1 de dezembro de 1964.

Requerente: DAIGOM- INDUSTRIA DE BENDIX PARA AUTOS LTDA./SÃO PAULO.

Privilégio de Invenção: APERFEIÇOAMENTOS INTRODUZIDOS EM DISPOSITIVO PA RA A PARTIDA AUTOMÁTICA DE MOTOR DE COMBUSTÃO INTERNA./

Reivindicações./

1 - Aperfeiçoamentos introduzidos em dispositivo para o partida automática de motor de combustão interna, caracterizado pelo fa to da caixa cilíndrica da catraca ter a sua face adjacente à engrenagem de partida, aberta e suas bordas interna providas de uma ranhura ou / reentrância circular em que se dispõe uma mola semi circular de pressão por expansão./

Ponto nº 1 do total de 2 pontos apresentados./

FIG. 1

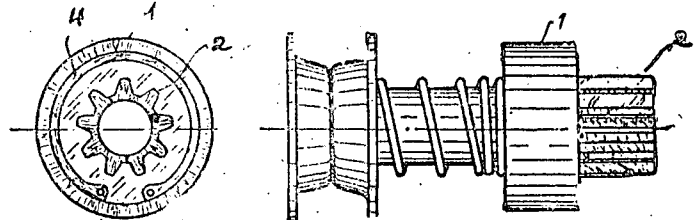

TÉRMO Nº 155.938 de 9 de Janeiro de 1964

Requerente: JORGE KAJIWARA - PARANÁ

Privilégio de Invenção "PROTECTOR PARA CALÇAS MASCULINAS CONTRA CHUVA"

REIVINDICAÇÕES

1 - Protetor para calças masculinas contra chuva, a ser usado co mo complemento das capas de chuva comuns, caracterizado por compreender em sua essência uma capa ou cartucho tronco-cônico, feito em material - impermeável, de preferência plástico transparente, e de extensão aproxi madamente igual à parte da perna da calça masculina que vai desde o joelho até a barra, cartucho este fechado lateralmente por solda eletrôni ca, e com as bordas superior e inferior reviradas para dentro e também fixadas por solda eletrônica ou processo equivalente, a superior e de maior diâmetro sendo portadora de um pequeno alfinete de gancho, a p licado e fixado convenientemente, para o seu aprisionamento à perna da calça masculina.

Ponto nº 1 do total de 2 pontos apresentados.

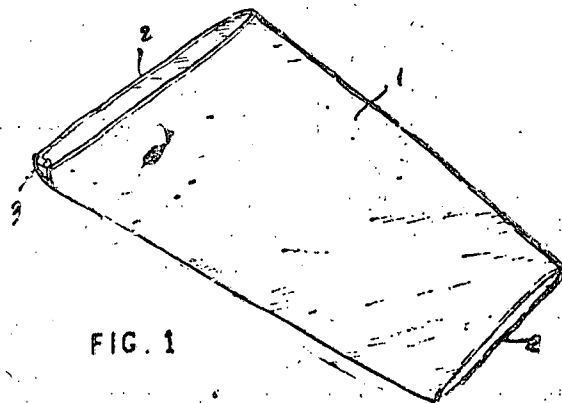

FIG. 1

TÉRMO Nº 161.005 de 21 de julho de 1964

Requerente: DR. IDALIO SOARES PINTO -São Paulo-

Privilégio de Invenção: "NOVO TRATAMENTO PELO FLUOR, DAS ÁGUAS MINERAIS, NATURAIS E ARTIFICIAIS, LEITE E REFRIGERANTES"

REIVINDICAÇÕES

1- Novo tratamento, pelo flúor, das águas minerais, naturais e arti ficiais, leite e refrigerantes, caracterizado em adicionar-se uma concen tração de flúor ou seus compostos, por exemplo, na proporção de 1g/1.000 litros, nos tanques abastecedores dos vasilhames de água mineral, natu ral, artificial, leite ou refrigerantes, dotando consequentemente cada va silhame destes produtos de certa concentração de flúor ou seus compostos.

Ponto nº 1 do total de 2 pontos apresentados.

TÉRMO Nº 158.151 de 6 de abril de 1964.

Requerente: FLÁVIO MARQUES MAY - GUANABARA

Privilégio de Invenção: "APERFEIÇOAMENTOS EM QUADROS EXPOSITIVOS"

REIVINDICAÇÕES

1 - APERFEIÇOAMENTOS EM QUADROS EXPOSITIVOS, compreendendo fendas luminosas ocultas em caixas opacas, dispostas paralelamente às margens de uma placa espessa cristalina, de vidro, material plástico ou outro material de idênticas propriedades óticas, caracterizados por serem as margens da placa lapidadas para formar uma pluralidade de facetas planas e retas, dispostas reciprocamente em relação angular, e ainda por ser a placa recoberta de uma película ou lâmina translúcida, de capaz de retror refletir espaços literais, numerais ou figurativos, os meios de retenção sendo entalhes, sulcos ou sedes, ou mesmo propriedades de adesibilidade de tintas removíveis.

Ponto nº 1 do total de 2 pontos apresentados.

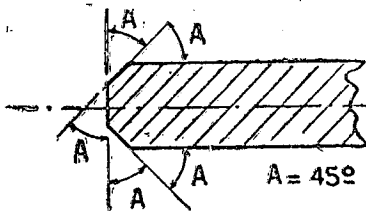

FIG. 1

TÉRMO Nº 157.862 de 24 de março de 1964

Requerente: VITRA INDÚSTRIA E COMÉRCIO DE LÂMPADAS LTDA - São Paulo -

Privilégio de Invenção: "NOVAS DISPOSIÇÕES INTRODUZIDAS EM SOQUETES PARA LÂMPADAS TUBULARES"

REIVINDICAÇÕES

1 - "NOVAS DISPOSIÇÕES INTRODUZIDAS EM SOQUETES PARA LÂMPADAS TUBULARES", caracterizado por possuir sobre uma base elíptica (1) um corpo fixado por duas paredes verticais (2), sendo uma anterior e uma posterior, sendo esta uma altura maior que a primeira e uma configuração superior circular para o encaixe de uma tampa do soquete.

Ponto nº 1 do total de 5 pontos apresentados.

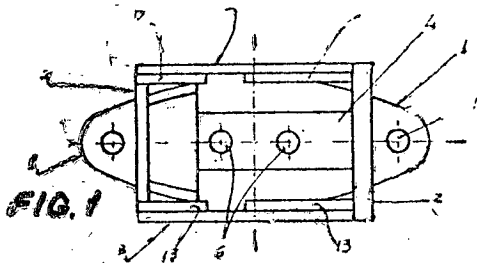

FIG. 1

TÉRMO Nº 160.515 de 30 de junho de 1964.

Requerente: EDUARDO JOSÉ DE LIMA FILHO. - GUANABARA

Privilégio de Invenção: "PROCESSO E APLICAÇÃO DE ESPONJA OU ESPUMA PLÁSTICA OU NÃO E OU A OBTENÇÃO DESTAS COM POROS FECHADOS OU ABERTOS SOBRE TECIDOS OU TELAS".

REIVINDICAÇÕES

1 - "PROCESSO E APLICAÇÃO DE ESPONJA OU ESPUMA PLÁSTICA OU NÃO E OU A OBTENÇÃO DESTAS COM POROS FECHADOS OU ABERTOS SOBRE TECIDOS OU TELAS", caracterizados essencialmente pela mistura de um sal à massa plástica ou não, produzindo a formação de espuma ou esponja plástica ou não, de espessura regulável, pela lavagem do produto até a retirada do sal, após o qual se mesmo submetido a endurecimento, mediante calor ou outro agente.

Ponto de nº 1 do total de 3 pontos apresentados.

TÉRMO Nº 153.309 de 4 de outubro de 1963

Requerente: COMPAGNIE DE SAINT-GOBAIN - FRANÇA

Privilégio de Invenção: "PROCESSO E DISPOSITIVO PARA CUIAR E INTRODUIR A ARMADURA METÁLICA NA MASSA DE VIDRO EM FUSÃO DURANTE A FABRICAÇÃO DE VIDRO ARMADO"

REIVINDICAÇÕES

1 - Um processo para introdução de uma armadura metálica em uma massa de vidro em fusão durante a fabricação de uma fita de vidro armado, segundo o processo de laminação, caracterizado por consistir em manter a tessitura metálica da armadura em uma distância constante com relação à superfície superior da fita de vidro independentemente da deformação do cilindro laminador e do dispositivo de guia da armação metálica, pela regulagem da posição da dita armadura no espaço compreendido entre os dois cilindros de laminação ao longo de toda a respectiva largura em função do deslocamento radial da parte correspondente do cilindro laminador superior.

O requerente reivindica a prioridade do correspondente pedido depositado na Repartição de Patentes da França em 5 de outubro de 1962 sob o nº 911.443.

Ponto nº 1 do total de 3 pontos apresentados.

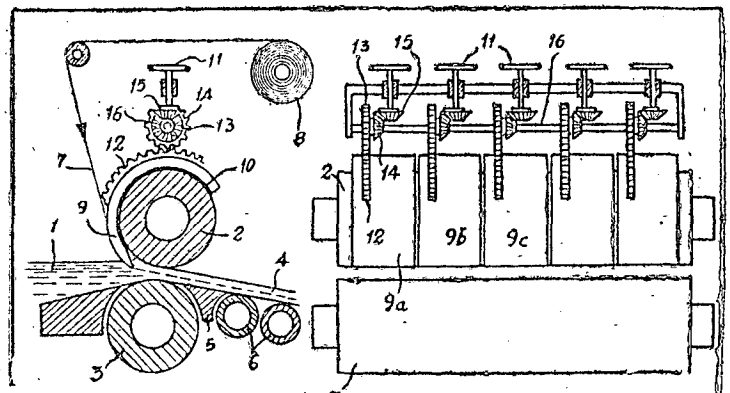

TÉRMO Nº 158.945 de 5 de maio de 1964

Requerente: IMPERIAL CHEMICAL INDUSTRIES LIMITED - Inglaterra.

Privilégio de Invenção: "COMPOSIÇÃO DE TRICLOROETILENO ESTABILIZADO"

REIVINDICAÇÕES

1 - Uma composição de tricloroetileno estabilizado, caracterizada por compreender tricloroetileno juntamente com pequenas proporções de um éter de um glicol alquilênico linear, uma base nitrogenosa heterocíclica e um epóxido.

O requerente reivindica a prioridade do correspondente pedido depositado na Repartição de Patentes da Inglaterra em 6 de maio de 1963 sob o nº 17880 e do pedido completo em 13 de abril de 1964.

Ponto nº 1 do total de 10 pontos apresentados.

TÉRMO Nº 170.911 de 30 de junho de 1965.

Requerente: HELIO BARROS - ESTADO DA GUANABARA.

Privilégio de Invenção: "UM MÉTODO DE IDENTIFICAR AUTOMÓVEIS PARA EVITAR FURTO, ATRAVÉS DE GRAVAÇÃO DE NÚMEROS NOS VIDROS DOS MESMOS."

Reivindicações.

1 - Um método de identificar automóveis para evitar furto, através de gravação de números nos vidros dos mesmos, caracterizado pelo fato de se aplicar um filme de parafina sobre os vidros que se deseja identificar, desenhando-se em seguida o número de identificação desejado; a seguir passar um algodão embebido em solução aquosa de 50% de ácido fluorídrico sobre o número desenhado no filme de parafina, deixando-se o tempo necessário para sacar, removendo-se depois toda a parafina.

Ponto nº 1 do total de 2 pontos apresentados.

TERMO Nº 168.583 de 5 de abril de 1965

Requerente: PEDRO ALVES DA COSTA e LUIZ CARVALHO = GUANABARA

Privilégio de Invenção: "JANELA DE GUILHOTINA PARA VEÍCULOS"

REIVINDICAÇÕES

1 - JANELA DE GUILHOTINA PARA VEÍCULOS caracterizada por consistir em uma moldura de calha com o respectivo canal voltado para dentro limitando o curso superior e contendo a placa de vidro que fecha a porta, sendo esta provida de uma peça fixada na margem horizontal, tendo um trilho no qual penetra um rolete transversal existente na extremidade de uma alavanca suspensora, que é unida e solidária com um setor dentado fixado por eixo a uma placa soldada na moldura, dito setor dentado engrandando-se em uma roda dentada ou pinhão lateral, cujo eixo prolonga-se para fora unindo-se a uma manivela ou outro meio de imprimir movimento giratório ao dito eixo e portanto a roda e ao setor dentado, arrastando a alavanca suspensora.

Ponto nº 1 do total de 4 pontos apresentados.

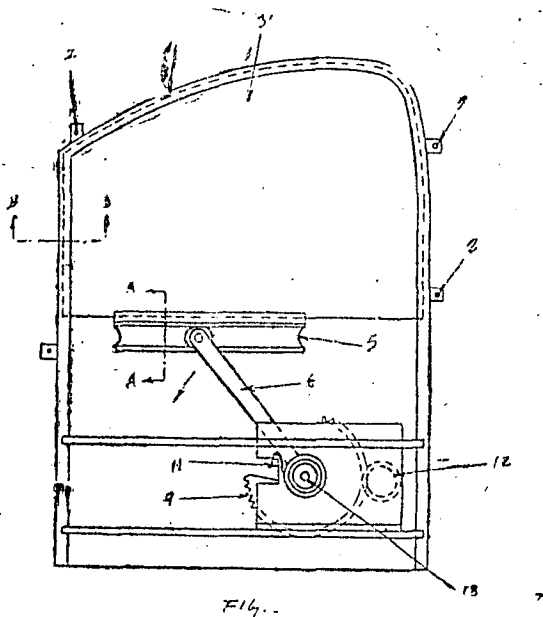

TERMO Nº 142.622 de 3 de setembro de 1962.

Requerente: PHILLIPS PETROLEUM COMPANY. - U.S.A.

Privilégio de Invenção: "PROCESSO PARA POLIMERIZAR 1,3-BUTADIENE PARA OBTEN UM POLÍMERO COM UMA ALTA PERCENTAGEM DE ADIÇÃO DE CIS 1,4."

REIVINDICAÇÕES

1 - Processo para polimerizar 1,3-butadiene para obter um polímero com uma alta percentagem de adição de cis 1,4- caracterizado por entrar em contacto 1,3-butadiene sob condições de polimerização com um sistema catalisador resultante da intermistura (1) de um hidrato de organometal de fórmula R_nM_n , onde R é um radical de uma alquila, cicloalquila, arila, ciclo-alquilalquila, aralquila, alquilocicloalquila, arilcicloalquila, alcarila ou cicloalculiarila, sendo que cada radical R contém até e inclui 20 átomos de carbono, M é um metal tomado do grupo consistindo de alumínio, gálio, índio, e tálio, e n e m são inteiros, sendo cada um 1 ou 2, inclusive, com a soma de n+m igual a 3; e (2) um componente tomado grupo consistindo de (a) tetraiodeto de titânio, (b) tetraiodeto de titânio e tetracloreto de titânio, e (c) iodo e um halogênio de titânio, correspondente a fórmula TiX_n , onde X é cloro ou bromo e n é um inteiro de 2 a 4, inclusive.

Reivindica a prioridade do correspondente pedido depositado na Repartição de Patentes dos Estados Unidos da América do Norte, em 15 de setembro de 1961, sob o nº 133.263

Ponto nº 1 do total de 10 pontos apresentados.

TERMO Nº 155.161 de 5 de dezembro de 1963.

Requerente: MAURICE WESTON = INGLATERRA.

Privilégio de Invenção: APERFEIÇOAMENTOS RELATIVOS A ESTRUTURAS DE BÓL. TICIO DE MÚLTIPLOS ANDARES.

Reivindicações.

1 - Edifício de múltiplos-andares, caracterizado pelo fato de compreender uma estrutura de orla carregadora de piso que suporta um poço aberto na parte superior e que se estende verticalmente dentro do edifício, uma ou mais séries de colunas espaçadas exteriormente a estrutura de orla e circundando-a, um piso helicoidal suportado sobre vigas transversais carregadas pela estrutura de orla e colunas, e que se estende para cima a partir de perto da base da construção e girando em torno do poço em várias convoluções, sendo o piso helicoidal de largura suficiente para proporcionar um piso de duas pistas para entrada e saída de veículos do lado interno do piso helicoidal e proporcionar uma área de estacionamento helicoidal na periferia da pista de veículos para veículos parquados radialmente a ela sem obstruí-la, e uma estrutura incluída que prevê uma pluralidade de andares superiores de espaço habitável acima da convolução mais alta do piso helicoidal e em torno do poço, sendo os pisos da estrutura incluída suportados em transversais carregadas pela estrutura de orla e colunas, e sendo o poço aberto por uma distância suficiente, para baixo, a partir de sua parte superior aberta para admitir luz e ar para os andares da estrutura incluída.

Reivindica-se a prioridade do pedido correspondente depositado na Repartição de Patentes da Inglaterra, em 15 de dezembro de 1962 sob nº 47.127/62.

Ponto nº 1 do total de 19 pontos apresentados.

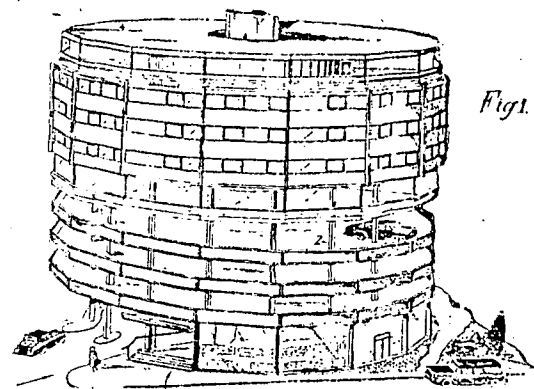

TERMO Nº 148.535 de 19 de abril de 1963

Requerente: WAH CHANG CORPORATION = E.U.

Privilégio de Invenção: "PROCESSO PARA REMOÇÃO DE FÓSFORO E ENXOFRE DE MINÉRIOS CONTENDO COLUMBIO E TÁNTALO"

REIVINDICAÇÕES

1 - Um processo para remoção de enxofre e fósforo de minérios ou concentrados contendo tântalo e/ou columbio como minerais da série de pirocloro-microlita, caracterizado por compreender a misturação do dito minério com uma solução de lixiviação de hidróxido de metal alcalino, sendo do dito minério deixado permanecer em contacto com dita solução de lixiviação em condições de lixiviação apropriadas com relação ao tempo e temperatura, para tornar o fósforo e o enxofre em forma solúvel em água.

A requerente reivindica a prioridade do correspondente pedido depositado na Repartição de Patentes dos Estados Unidos da América em 4 de setembro de 1962 sob nº 221.322.

Ponto nº 1 do total de 4 pontos apresentados.

TÉRMO Nº 129.894 de 9 de junho de 1963.

Requerente: COMMERCIAL SOLVENTS CORPORATION - E.U.A.

Privilégio de Invenção: "PROCESSO DE PREPARAÇÃO DE POLIAMIDAS MODIFICADAS POR AMINO ÁLCOOL"

REIVINDICAÇÕES

1º Processo para a preparação de polímero modificados do nylon caracterizado por compreender a inter-ativação de uma poliamida escolhida do grupo consistindo em poliamidas da seguinte fórmula geral:

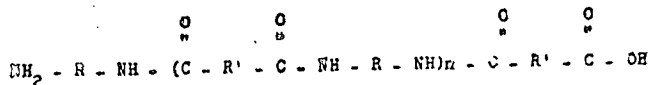

em que R é um membro escolhido do grupo consistindo em um radical alcoila tendo 6 átomos de carbono e um radical fenilona contendo a partir de 4 a 9 átomos de carbono, com um amino álcool da seguinte fórmula geral:

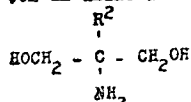

em que R' é um membro escolhido do grupo consistindo em hidroxialcoila, alcoila e hidrogênio em proporções molares, da poliamida para o amino álcool, de aproximadamente a partir de 200 para 1 até cerca de 10 para 1 e a temperatura acima de 170°C, porém abaixo de temperaturas que causam qualquer substancial decomposição do produto da reação e dos reagentes.

Ponto nº 1 do total de 7 pontos apresentados.

TÉRMO Nº 158.974 de 6 de maio de 1964.

Requerente: EASTMAN KODAK COMPANY. - U.S.A.

Privilégio de Invenção: "APERFEIÇOAMENTO EM OU RELATIVO A CARTUCHO DE PELÍCULA CINEMATOGRAFICA".

REIVINDICAÇÕES

1 - Aperfeiçoamento em ou relativo a um cartucho de película cinematográfica, que inclui um cofre que tem uma parede dianteira provida de uma abertura de exposição sobre a qual uma película está adaptada para mover-se intermitentemente a fim de ser exposta; uma parede traseira; um tabique localizado dentro de dito cofre, substancialmente perpendicular ao plano de cada uma das ditas paredes dianteira e traseira, para dividir o interior do dito cofre em uma câmara de alimentação e uma câmara de tomada; órgãos localizados na dita câmara de alimentação para sustentar, de modo giratório, uma bobina de película para que possa ser tirada ou desenrolada da mesma e guiada em frente da dita abertura de exposição; órgãos destinados a manter giratoriamente uma bobina de tomada ou re enrolamento na dita câmara de tomada, em relação substancialmente coaxial com uma bobina de película localizada na dita câmara de alimentação, para enrolar a película dentro da dita câmara de tomada, caracterizado pelo fato de dito cartucho compreender uma pluralidade de elementos de guia, dentro do cofre, definido um trajeto para a película dentro do qual a película se estende de maneira substancialmente tangencial, desde o lado superior da dita bobina até atrás do dito cofre, onde se dobra sobre si mesma e se dirige ao longo da parte superior do dito cofre e para a parede dianteira, em uma trajetória inclinada em relação ao plano de rotação da dita bobina e atravessa sobre a citada separação em alinhamento com o plano de rotação da dita bobina de tomada e, a seguir, para baixo sobre a abertura de exposição e, então, para a retaguarda do dito cofre, por baixo da dita bobina de tomada, até um ponto do eixo da dita bobina de tomada, onde a película novamente se dobra sobre si mesma e é dirigida para a frente do cofre e dentro da alma de tomada, dita pluralidade de órgãos de guia incluindo: (1) um primeiro órgão de guia, adjacente ao canto superior traseiro do dito cofre e atrás da dita bobina de alimentação de película, em redor do qual a película se dobra sobre si mesma e

se dirige para a parede dianteira do cofre (2) um segundo órgão de guia para dirigir a película desde o primeiro órgão de guia para adiante do dito cofre e em relação inclinada com o plano de rotação da dita bobina de película; e (3) um terceiro órgão de guia, localizada na parte inferior posterior do dito cofre, em torno do qual dita película, depois de sair da abertura de exposição, se dobra sobre si mesma e se dirige novamente para a frente do dito cofre e a dita alma de tomada.

Reivindica a prioridade do correspondente pedido depositado na Repartição de Patentes dos Estados Unidos da América do Norte em 30 de dezembro de 1963, sob o nº 334.207.

Ponto nº 1 do total de 14 pontos apresentados.

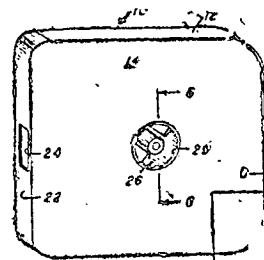

FIG. 1

TÉRMO Nº 148.223 de 4 de abril de 1963

Requerente: J.R. GEIGY S/A - SUÍÇA

Privilégio de Invenção: "PROCESSO PARA A PRODUÇÃO DE UM ADITIVO PARA UM BANHO DE ESTANHO"

REIVINDICAÇÕES

1 - Processo para produção de um aditivo para um banho de estanho caracterizado por constar da sulfonação de um fenol e/ou um cresol com óxido de enxofre contendo de 60% a 66% por peso de trióxido de enxofre, e aquecendo, então, o produto sulfonado resultante durante, pelo menos, uma hora, sem adição posterior de fenol, numa pressão inferior à atmosférica, e a uma temperatura numa faixa entre 120° e 190°C.

A requerente reivindica a prioridade do correspondente pedido depositado na Repartição de Patentes da Inglaterra em 5 de abril de 1962 sob nº 13.075/62.

Ponto nº 1 do total de 4 pontos apresentados.

TÉRMO Nº 131745 de 17 de agosto de 1961

Requerente: HERCULES POWDER COMPANY - E.U.A.

Privilégio de Invenção: "PROCESSO PARA PREPARAR ESTRUTURAS MOLDADAS, TAIS COMO PELÍCULAS OU FIBRAS, COM POLIPROPILENO ESTÉREO-REGULAR"

REIVINDICAÇÕES

1 - Um processo para preparar estruturas moldadas, tais como películas ou fibras, com polipropileno estéreo-regular, por extrusão de uma solução de polipropileno estéreo-regular que é pelo menos 95% insolúvel em n-heptano a 21°C, e remoção do solvente por evaporação, caracterizada porque a solução para a extrusão é obtida aquecendo-a pelo menos ... 130°C uma lama resultante da polimerização de propileno de acordo com os processos conhecidos, com um catalizador de metal de transição, em um solvente orgânico inerte em que o polímero é solúvel na proporção de pelo menos 15% em peso em temperaturas acima de 130°C e essencialmente insolúvel na temperatura de polimerização, lama na qual o catalizador foi inativado ou removido.

A requerente reivindica a prioridade do correspondente pedido depositado na Repartição de Patentes dos Estados Unidos da América em 17 de agosto de 1960, sob nº 50.097.

Ponto nº 1 do total de 8 pontos apresentados.

TÉRMO Nº 152.491 de 2 de setembro de 1965.

Requerente: SANDOE PATENTS Ltd. - CANADÁ.

Privilégio de Invenção: UM PROCESSO DE FABRICAÇÃO DE CORANTES HIDRO-SOLÚVEIS.

Reivindicações.

1 - Um processo de fabricação dos corantes reativos hidrosolúveis que respondem à fórmula:

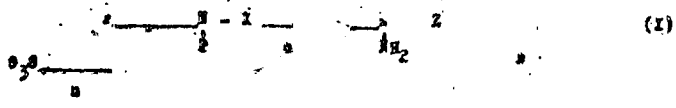

na qual Y represente o radical de um corante encerrando eventualmente / grupos hidrossolubilizantes, de preferência de um corante isoteto de metal, metalizável ou metalífero da série mono-anilica / ou diazóica, de um corante antraquinônico ou ftaleoniano, Y representa um átomo de hidrogênio ou um grupo alcoxílico que / traz eventualmente substituição X representa um elemento de ponte heterocíclica substituído de / série 1,3-diazínica ou 1,3,5-triazínica, Z representa uma cadeia alifática saturada com 4 a 7 átomos de / carbonos, X tem o valor 1 ou 2, que se caracteriza por se fazer reagir 1 molécula de um composto respondendo à fórmula.

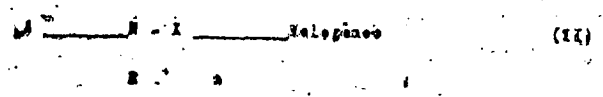

na qual A representa o radical de um corante encerrando eventualmente / grupos hidrossolubilizantes ou de um composto capaz de se transformar em um tal corante, sendo que o radical

tem que encerrar pelo menos 2 grupos sulfônicos e além disto pelo menos 1 grupo hidrossolubilizante, quando A representar o radical de um corante, ou pelo menos 2 moléculas de um composto respondendo à fórmula

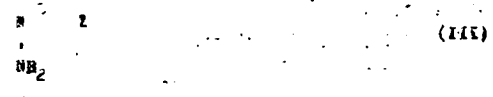

e por se transformar, a seguir, em corante, o produto da reação, quando A representar o radical de um composto capaz de se transformar em corante, por condensação, de preferência por copulação azélica.

Ponto nº 1 do total de 2 pontos apresentados.

TÉRMO Nº 107.031 de 1 de novembro de 1964

Requerente: HALCON INTERNATIONAL, INC. - E.U.A.

Privilégio de Invenção: "PROCESSO PARA A OBTENÇÃO DE IMPRENO"

REIVINDICAÇÕES

1 - Um processo para a preparação de impreno, caracterizado por compreender em conjunto as fases de polimerização de propileno para produzir 2-metil-penteno-1, isomerização do dito 2-metil-penteno-1 a 2-metil-penteno-2, desmetilização do dito 2-metil-penteno-2 e recuperação do impreno assim formado.

A requerente reivindica a prioridade do correspondente pedido depositado na Repartição de Patentes dos Estados Unidos da América em 2 de setembro de 1957, sob nº 699.903.

Ponto nº 1 do total de 11 pontos apresentados.

TÉRMO Nº 137.502 de 27 de março de 1962

Requerente: ISHIKAWAJIMA-HARIMA JUKOGYO KABUSHIKI KAISHA - Japão

Privilégio de Invenção: "AÇO DUCTIL COM BAIXO TEOR EM NÍQUEL"

REIVINDICAÇÕES

1 - Um aço, dito de baixo teor em níquel, e contendo menos do que 0,25% de carbono; menos do que 0,60% de silício; menos do que 300% de manganês; menos do que 0,30% de fósforo; menos do que 0,30% de enxofre e 1,00 a 4,00% de níquel, sendo caracterizado por uma proporção de 0,02 até 0,12% de nitreto de alumínio precipitado e menos do que 0,15% de alumínio metálico em solução de sólidos, e cujo tamanho de grão é superior ao número 9, expresso em termos dos números referentes à granulometria da ferrita, estabelecidos pela ASTM (American Standards for Testing Materials).

A requerente reivindica a prioridade do correspondente pedido depositado na Repartição de Patentes do Japão em 16 de maio de 1961, sob nº 17.369/61.

Ponto nº 1 do total de 3 pontos apresentados.

Nº 930 - C
0,7-950 °C 1hr aquecido em água
650 °C 15 hrs esfriado ao ar

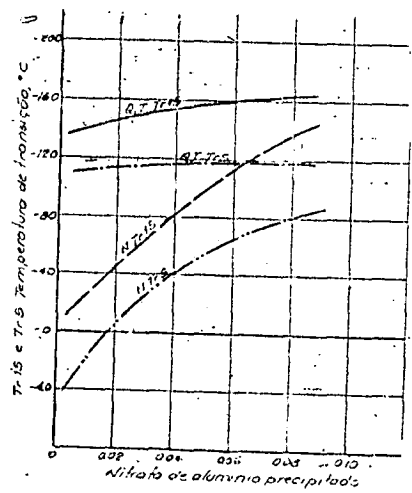

FIG. 1
Relação entre o nitreto de alumínio precipitado e os Tr15 e Tr5 do aço com 2,5% de Níquel

TÉRMO Nº 167.465 de 24 de fevereiro de 1965

Requerente: MABSEY-FERGUSON INC. - E.U.A.

Privilégio de Invenção: "APARELHO REGULADOR DA POSIÇÃO"

REIVINDICAÇÕES

1 - Aparelho regulador da posição, incluindo um suporte e um dispositivo montado no referido suporte com movimento, em relação a ele, para diversas posições de trabalho em relação a uma superfície de trabalho, caracterizado por dispor de um dispositivo mecânico que controla o movimento daquele dispositivo em relação ao suporte e um sistema de controle que funciona automaticamente para acionar o dispositivo mecânico e manter o dispositivo citado numa posição de trabalho pré-selecionada.

A requerente reivindica a prioridade do correspondente pedido depositado na Repartição de Patentes dos Estados Unidos da América em 24 de fevereiro de 1964, sob nº 346.608.

Ponto nº 1 do total de 15 pontos apresentados.

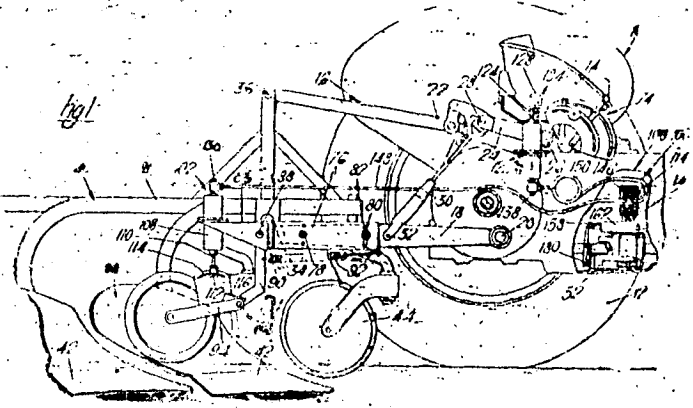

TÉRMO Nº 159.924 de 11 de junho de 1964

Requerente: LEBSONA CORPORATION -E.U.A.-

Privilégio de Invenção: "PROCESSO E APARELHO PARA APLICAR UM FEIXE EXTREMO SEPARADO DE UMA PLURALIDADE DE ESPIRAS DE FIO EM UMA BOBINA"

REIVINDICAÇÕES

1- Processo para aplicar um feixe extremo separado de uma pluralidade de espiras de fio em uma bobina dotada de um enrolamento principal de fio nela enrolado proveniente de um fio de alimentação, caracterizada pelo fato de compreender as etapas de:

mover o referido fio de alimentação proveniente da ponta externado referido enrolamento principal de fio axialmente da referida bobina até um local para a colocação do referido feixe extremo,

enrolar um feixe extremo no referido local, mover uma parte de uma espira interna de fio do referido feixe extremo ascendentemente da periferia do feixe extremo, e

deslocar a referida parte de espira interna através do referido feixe extremo para sobrepor-se a pelo menos uma parte da espira final enrolada no referido feixe extremo para fixar cedivelmente o referido feixe extremo na posição sobre a referida bobina.

A requerente reivindica a prioridade do correspondente pedido depositado na Repartição de Patentes dos Estados Unidos da América do Norte em 25 de julho de 1963, sob nº 297.594.

Ponto nº 1 do total de 40 pontos apresentados.

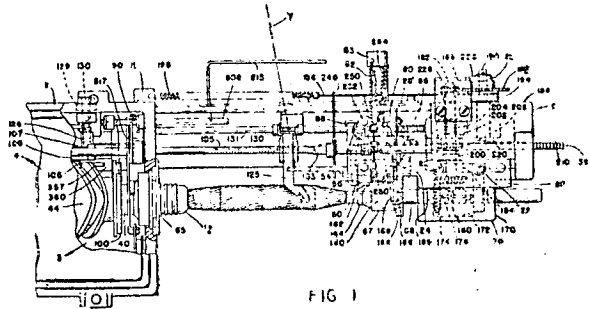

FIG 1

TÉRMO Nº 166.760 de 29 de janeiro de 1965

Requerente: AKTIEBOLAGET KAMYR -Suécia-

Privilégio de Invenção: "PROCESSO DE EFETUAR HIDRÓLISE E DIGESTÃO ALCALINA DE MATERIAL CELULÓSICO EM FIBRAS EM UM E MESMO VASO"

REIVINDICAÇÕES

1- Um processo de efetuar hidrólise e uma subsequente digestão alcalina de material fibroso celulósico em um único vaso no qual o material é continuamente introduzido, processo no qual o hidrolizado e o licor de digestão já usado são separados do material fibroso e descarregados juntos, caracterizado pelo fato de uma porção do licor de digestão novo ser fornecida nas vizinhanças do local onde o hidrolizado e o licor já usado são misturados.

A requerente reivindica a prioridade do correspondente pedido depositado na Repartição de Patentes na Suécia em 29 de janeiro de 1964, sob nº 1060.

Ponto nº 1 do total de 8 pontos apresentados.

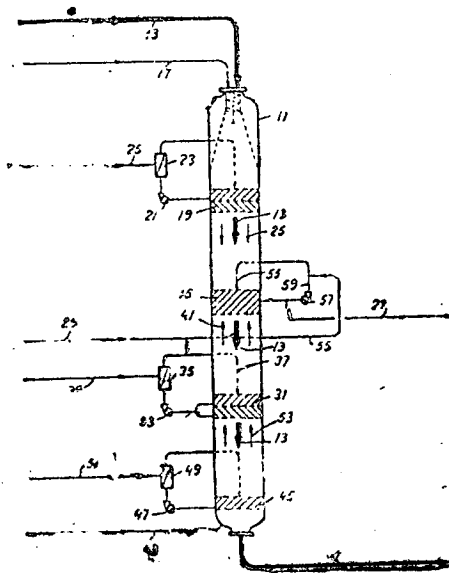

TÉRMO Nº 167.129 de 12 de fevereiro de 1964

Requerente: ADRIANUS WILLEM VOGELAAR - RIO GRANDE DO SUL

Privilégio de Invenção: CABINE TRANSPORTÁVEL UNIVERSAL, PARA MONTAGEM EM CAMIONETAS DO TIPO "PICK-UP".

Reivindicações.

1 - Cabine transportável universal, para montagem sobre a caçamba de veículo automóvel do tipo "pick-up", caracterizada por ser de construção monobloco, tendo um corpo principal e uma projeção na parte antero-superior deste, que se coloca sobre a bolsea do motorista, o dito corpo principal sendo mais estreito, ao longo de certa extensão, na parte inferior, para encaixe na caçamba, ficando as partes laterais em condições de assentarem sobre as bordas da caçamba, ultrapassando-as, e a parte trazeira correspondente à aba rebaixada de dita caçamba.

Ponto nº 1 do total de 5 pontos apresentados.

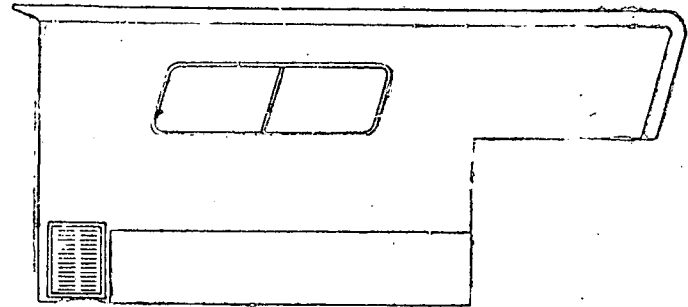

TÉRMO Nº 172.525 de 25 de agosto de 1965

Requerente: COMMISSARIAT A L'ENERGIE ATOMIQUE - FRANÇA

Privilégio de Invenção: "REATOR NUCLEAR COM MODERADOR LÍQUIDO"

REIVINDICAÇÕES

1 - Reator nuclear com moderador líquido caracterizado porque e resfriado por circulação de um gás refrigerante em tubos-calandras verticais recebendo os elementos combustíveis e atravessando uma cuba de recepção do moderador disposta num recipiente geral resistente à pressão do gás refrigerante, comportando o reator um circuito de equilíbrio entre a pressão mínima do gás refrigerante e a pressão máxima do líquido moderador em seus respectivos circuitos.

A requerente reivindica a prioridade dos correspondentes pedidos depositados na Repartição de Patentes da França, em 28 de agosto de 1964, sob nºs. 986.578 e 986.579.

Ponto nº 1 do total de 7 pontos apresentados

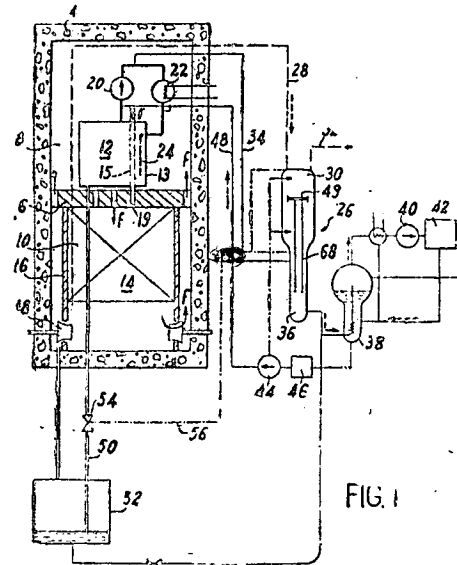

FIG 1

TERMO Nº 168.070 de 24 de março de 1965.

Requerente: JOSE MANOEL DELVAIR KAISER - RIO GRANDE DO SUL

Privilégio de Invenção: ORIGINAL MÁQUINA DATILOGRÁFICA MUSICAL

Reivindicações

1 - Original máquina datilográfica musical, caracterizada pelo fato de ser constituída da anexação de um dispositivo sonoro a máquina de escrever comum, entrosando tecnicamente o dispositivo com o teclado da máquina.

Ponto nº 1 do total de 4 pontos apresentados.

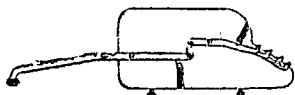
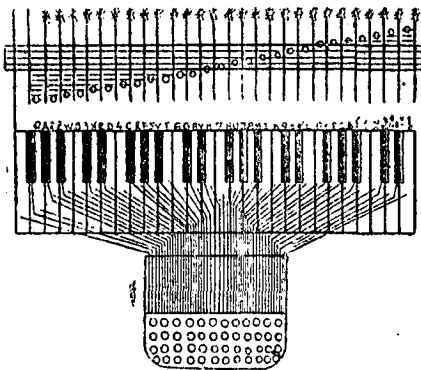

TERMO Nº 152.189 de 22 de agosto de 1963.

Requerente: RAYONIER INCORPORATED. - U.S.A.

Privilégio de Invenção: "PROCESSO PARA A FORMAÇÃO DE DISPERSÕES SEMELHANTES A UM GEL, DE FIBRILAS DE ÉTER DE STYR DE STY KIL-CELULOSE"

REIVINDICAÇÕES

1 - Um processo para a formação de dispersões semelhantes a um gel, de fibrilas de éter de etoxil-celulose, caracterizado por se submeter a esta pasta aquosa de fibras de éter de etoxilcelulose à subdivisão mecânica e separação das fibras em fibrilas que dispersam no meio aquoso formando um produto cremoso semelhante a um gel que permanece estável durante um longo período de tempo.

Reivindica a prioridade do correspondente pedido depositado na Repartição de Patentes dos Estados Unidos da América do Norte em 21 de fevereiro de 1963, sob o nº 260.962.

Ponto de nº 1 do total de 2 pontos apresentados.

FIG.1



TERMO Nº 136.233 de 19 de janeiro de 1965.

Requerente: RENATO PAULO BERRETTA ZILLOTTO. - SÃO PAULO

Privilégio de Invenção: NOVO DISPOSITIVO PARA PESCA.

Reivindicações.

1 - Novo dispositivo para pesca, caracterizado por ser formado por duas boias alongadas tendo uma de suas extremidades afiladas, as boias estas feitas em qualquer material, dispostas paralelamente e entre si ligadas por duas hastas, sendo uma extrema e outra disposta, aproximadamente, na altura da terça parte do comprimento das mesmas e a dita haste extrema sendo portadora de uma pequena argola onde são amarradas linhas para um ou mais anzóis.

Ponto nº 1 do total de 3 pontos apresentados.

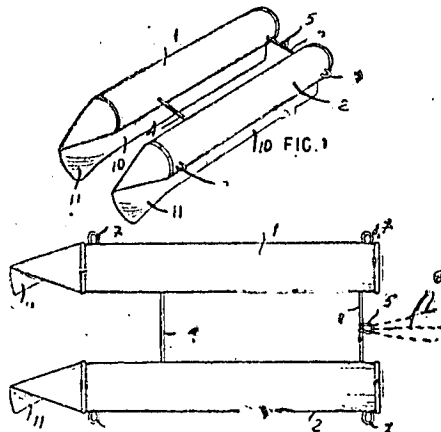

TERMO Nº 172.575 de 26 de agosto de 1965

Requerente: IMPLEMENTOS AGRÍCOLAS ANTONIO DEDINI LTDA. - SÃO PAULO

Privilégio de Invenção "APERFEIÇOAMENTOS EM OU RELATIVOS A ARADOS"

REIVINDICAÇÕES

1 - "APERFEIÇOAMENTOS EM OU RELATIVOS A ARADOS" compreendendo o suporte para discos e roda posterior de profundidade de sulco, suportes desse com pinos laterais e triângulo com terceiro pino para acoplamento usual a trator, caracterizados pelo fato de consistirem na aplicação de corrente ou cabo de aço traçável pelo trator, cabo esse passante por carretilha situada junto ao mencionado triângulo, estando sua extremidade de fixada ao longo de barra perfurada e pivotada inferiormente à estrutura rígida do arado, sendo tal barra ligada a uma outra similar por travessa ajustável pelas extremidades as mencionadas barras, conformando o pantógrafo variador do arco escrito pela extremidade superior da segunda barra, onde se encontra fixado cabo passante por carretilhas situadas posteriormente, sendo o cabo seu terminal preso à estrutura do arado.

Ponto nº 1 do total de 4 pontos apresentados.

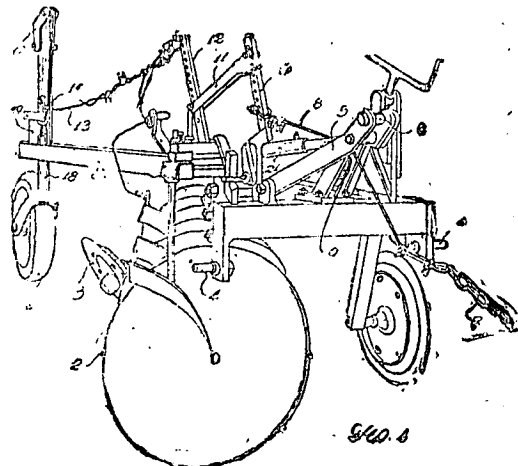

TERMO Nº 199.209 de 29 de Maio de 1967

Requerente: COLGATE-PALMOLIVE COMPANY - U.S.A.

Modelo Industrial: "NOVO MODELO DE FRASCO COM TAMPA OU ARTIGO SIMILAR"

REIVINDICAÇÕES

1 - Novo modelo de frasco com tampa ou artigo similar, compreendendo o aspecto geral e substancialmente ornamental do respectivo conjunto de objeto, caracterizado pelo fato da respectiva porção de corpo do objeto desenvolver-se cilíndricamente da respectiva base circular e terminando algo troncônica, e na porção integral de corpo troncônica encimando e complementando coaxialmente, com relação a uma pequena borda periférica circular da dita porção inferior de corpo, o respectivo aspecto de frasco ou artigo similar.

Reivindica a prioridade de correspondente pedido depositado na Repartição de Patentes dos Estados Unidos da América do Norte, em 21 de novembro de 1967, sob o nº D-9493.

Ponto nº 1 de total de 4 pontos apresentados.

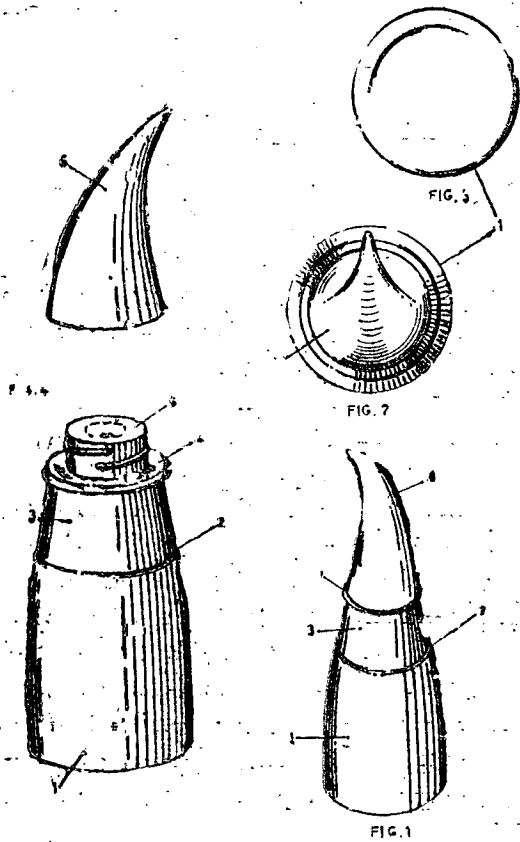

TERMO Nº 174.337 de 26 de Outubro de 1967

Requerente: METALÚRGICA BECKER LTDA. - RS.

Privilégio de Invenção: "NOVO CONJUNTO DE FLUORESCENTE"

REIVINDICAÇÕES

1 - "Novo conjunto de fluorescente", compreendendo um aparelho contendo as indispensáveis lâmpadas fluorescentes e seus soquetes suportes, os gases de ligação, o reator, a fiação elétrica e os meios de fixação adequados, e caracterizado pelo fato de a caixa externa se constituir de uma bandeja metálica, presa centralmente ao teto e uma base de material acrílico nela

casado de baixo para cima, e fixada por meio de alavancas de pressão, móveis, e acopladas à dita bandeja.

Ponto nº 1 de total de 7 pontos apresentados.

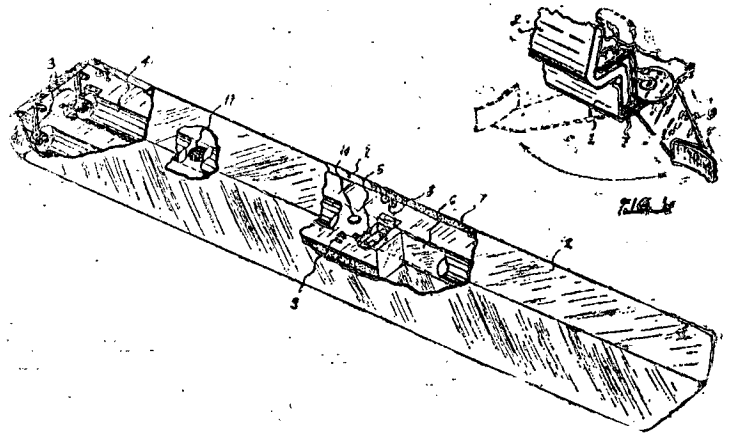

TERMO Nº 181.350 de 18 de julho de 1967

Requerente: FRANCISCO SICA JUNIOR - SP.

Modelo Industrial: "NOVO MODELO DE PISO INDUSTRIAL"

REIVINDICAÇÕES

1 - Novo modelo de piso industrial, de tipo formoso por elementos ou grelhas de secção transversal em U invertido e alongado; tendo em seus laterais, orifícios de fixação de uma grelha à grelha adjacente, caracterizado pelo fato de cada elemento apresentar em seu ramo horizontal e por toda a sua extensão, aberturas transversais paralelas, de forma losangular, com ângulos extremos arredondados, aberturas estas contornadas por abas voltadas para baixo; tudo substancialmente como descreve e ilustrado nos desenhos anexos.

Único ponto apresentada.

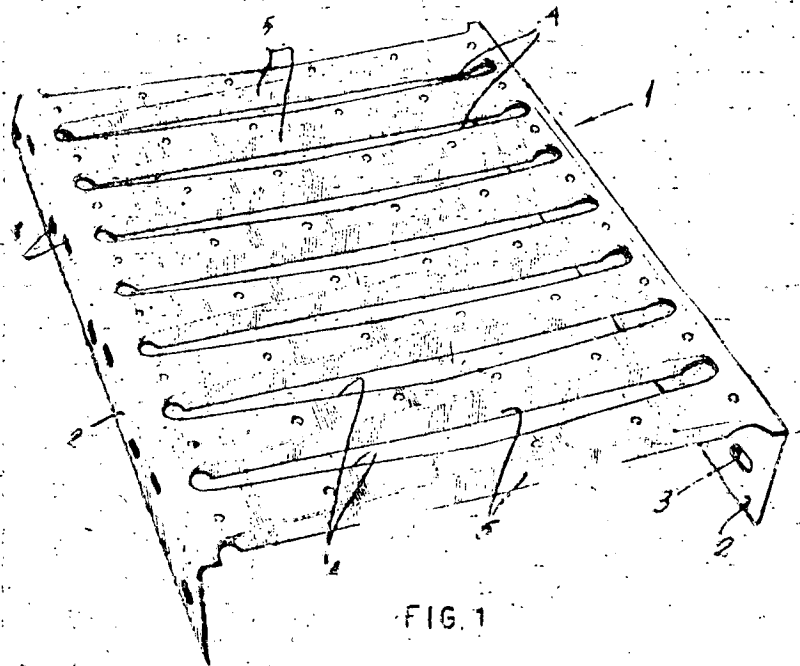

FIG. 1

TÉRMO Nº 199.603 de 5 de Junho de 1968

Requerente: MAURO COCUZZEI.-SP.

Modelo Industrial: "NOVA CONFIGURAÇÃO EM ESTÓJO DE APARELHO DE BARBEAR, PINCEL E LÂMINAS RESPECTIVAS".

REIVINDICAÇÕES

1 - "Nova configuração em estójo de aparelho de barbear, pincel e lâminas respectivas", caracterizado por o seu corpo propriamente dito ter feição genérica paralelepípedico, com abertura na região superior de maior extensão e largura; ao longo da borda de um dos laterais da abertura superior, há seqüência de dois receptáculos, um mais alongado e com parede de fundo mais elevada e, o outro, ocupa o restante terço da lateral, cuja face externa de sua parede é mais comprida, no sentido vertical, no fundo interno do corpo principal do estójo, há área retangular, limitada por duas paredes em alto-relêvo, conectadas em ângulo reto.

Ponto nº 1 do total de 2 pontos apresentados.

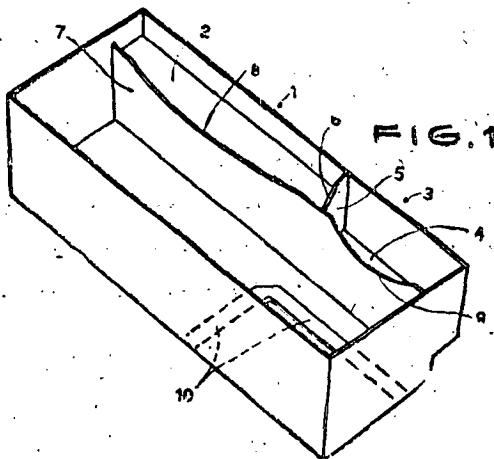

TÉRMO Nº 199.207 de 20 de Maio de 1968

Requerente: COLGATE-PALMOLIVE COMPANY. - U.S.A.

Modelo Industrial: "NÔVO MODÉLO DE FRASCO COM TAMPA OU ARTIGO SIMILAR".

REIVINDICAÇÃO

1 - Nôvo modelo de tampa e frasco ou artigo similar compreendendo o aspecto geral e substancialmente ornamental de respectivo conjunto de objeto, caracterizado por compreender a parte superior da porção geral de corpo cilíndricamente alongada mostrando a parte inferior alongada de desenho ornamental em relevo desenvolvida na sua periferia externa e uma porção superior encaixada de menor extensão igualmente ornamentada.

Reivindica a prioridade do correspondente pedido depositado na Repartição de Patentes dos Estados Unidos da América

do Norte, em 21 de novembro de 1967, sob o nº D-9491.

Ponto nº 1 do total de 4 pontos apresentados.

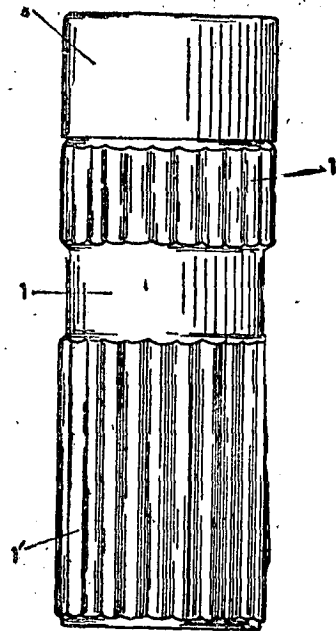

FIG. 1

TÉRMO Nº 199.335 de 24 de Maio de 1968

Requerente: ANGELO ARCHIBUSACCI. - GB.

Modelo Industrial: "NÔVO MODÉLO DE CONJUNTO TORNEIRA-MISTURADOR E REGISTROS PARA ÁGUA".

REIVINDICAÇÕES

1 - Um novo modelo de conjunto torneira-misturador e registros d'água, caracterizado pelo fato de ter o formato de um peixe estilizado, recurvado, como se estivesse saltando para fora d'água, e possuindo ao longo do corpo, não só escamas, como pequenas barbatanas e nadadeiras, em forma de leque aberto, tendo algumas dessas nadadeiras tentáculos enroscados em espiral e num deles aparecem seis ou mais pequenas bolinhas em forma de cacho de uva, enquanto a canela ou rabo se bifurca em dois tentáculos terminando em pontas bem finas.

Ponto nº 1 do total de 2 pontos apresentados.



SÍMBOLOS NACIONAIS

LEI n.º 5.443, DE 28 DE MAIO DE 1968

- Desenho da Bandeira Nacional, em cores
- Desenho modular da Bandeira Nacional
 - Tabela de Correspondência das Estrelas e Estados
- Hino Nacional
 - Parte para piano
 - Partitura para orquestra, em Si B Maior
 - Partitura para orquestra e canto, em Fá Maior
 - Música para Banda
 - Poema
- Desenho das Armas Nacionais, em cores
- Desenho das Convenções Heráldicas das Armas Nacionais
- Desenho do Selo Nacional

DIVULGAÇÃO N.º 1.050

PREÇO: Cr\$ 4,00

A VENDA

Na Guanabara

Seção de vendas: Av. Rodrigues Alves, 1

Agência I: Ministério da Fazenda

Atende-se a pedidos pelo Serviço de Reembolso Postal

Em Brasília

Na Sede do DIN

PREÇO DO NÚMERO DE HOJE: Cr\$ 0,30